

Multimedia Projector

**MODEL PLC-XU75
PLC-XU78**



Gebruiksaanwijzing

KARAKTERISTIEKEN EN ONTWERP	4	COMPUTER INGANG	25
AAN DE GEBRUIKER	5	COMPUTERSYSTEEM KEUZE	26
BELANGRIJKE VEILIGHEIDSMATREGELEN ..	6	AUTO PC AANPASSEN	27
LUCHTCIRCULATIE	7	MANUELE COMPUTER AANPASSING	28
DE PROJECTOR CORRECT OPSTELLEN	7	BEELDINSTELLING	30
DE PROJECTOR VERPLAATSEN	7	SCHERMINSTELLING	32
VOORBEREIDING	8	VIDEO INGANG	35
VOORKANT	8	KIEZEN VAN DE VIDEOBRON	35
ACHTERKANT	8	KLEURSYSTEEM KEUZE	37
ONDERKANT	8	BEELDINSTELLING	38
AANSLUITINGEN	9	SCHERMINSTELLING	41
BOVENKANT VAN DE PROJECTOR	10	INSTELLING	42
AFSTANDBEDIENING	11	INSTELMENU	42
PLAATSEN VAN DE BATTERIJEN	12	ONDERHOUD	52
BEREIK VAN DE AFSTANDBEDIENING	12	WARNING INDICATOR	52
PLAATSEN VAN DE PROJECTOR	13	REINIGING VAN DE LUCHTFILTERS	53
REGELBARE VOETJES	13	PLAATSEN VAN DE LENS DOP	53
DE PROJECTOR AANSLUITEN	13	REINIGEN VAN DE LENS	54
NETAANSLUITING	14	REINIGEN VAN DE BEHUIZING	54
AANSLUITEN AAN EEN COMPUTER	15	VERVANGEN VAN DE LAMP	55
AANSLUITEN VAN VIDEOTOESTELLEN	16	LAMPTELLER	56
AANSLUITEN VAN COMPONENT VIDEO	17	APPENDIX	57
DE PROJECTOR GEBRUIKEN	18	OPZOEKEN VAN STORINGEN	57
DE PROJECTOR AANZETTEN	18	MENUSTRUCTUUR	59
GEBRUIK VAN HET MENU	20	INDICATORS VAN DE PROJECTOR	61
MENU BALK	21	COMPATIBELE COMPUTERS	62
INSTELLEN VAN HET BEELD	22	TECHNISCHE GEGEVENS	63
ZOOM REGELING	22	OPTIES	64
FOCUS REGELING	22	SCHEMA VAN DE AANSLUITINGEN	65
KEYSTONE INSTELLING	22	AFMETINGEN	65
KLANK REGELING	23	NOTA'S BETREFFENDE DE PINCODE	66
AFSTANDBEDIENING	23		

Lees deze instructies aandachtig door alvorens de projector in gebruik te nemen.
Neem vooral nota van het hoofdstuk betreffende de veiligheid op bladzijde 5 ~ 7.
Deze gebruiksaanwijzing bijhouden voor een later gebruik.
Dit document is ook beschikbaar als Acrobat ® PDF bestand.

HANDELSMERKEN

- Apple, Macintosh en PowerBook zijn handelsmerken of geregistreerde handelsmerken van Apple Computer, Inc.
- IBM en PS/2 zijn handelsmerken of geregistreerde handelsmerken van International Business Machines, Inc.
- Windows en Powerpoint zijn geregistreerde handelsmerken van Microsoft Corporation.
- Iedere naam van de verschillende producten in deze documentatie zijn handelsmerken of geregistreerde handelsmerken van de respectievelijke bedrijven.

KARAKTERISTIEKEN EN ONTWERP

Deze multimedia projector is ontworpen met de meest geavanceerde technologieën, is draagbaar, heeft een lange levensduur en is gebruiksvriendelijk. Deze projector heeft ingebouwde multimedia mogelijkheden, een 16,77 miljoen kleurenpalet en actieve liquid crystal display (LCD) technologie.

◆ Compact ontwerp

Deze projector is zeer compact in afmeting en gewicht. De projector zal u bijstaan met een prachtige presentatie waar u ook gaat.

◆ Compatibiliteit

Deze projector is verenigbaar met menige computersoorten en videotostellen, 6 kleursystemen, Component video, S-Video en RGB Scart.

- 2 Ingangen RGB (D-sub 15pin)
- Monitor Uitgang voor RGB (D-sub 15pin)
- Klank Uitgang (Mini jack stereo, variable)

◆ Eenvoudige PC aanpassing

De binnenkomende computersignalen worden geïdentificeerd en automatisch ingesteld . (blz. 26)

◆ Snel Uitschakelen

Het netsnoer kan onmiddellijk na te uitschakelen uitgetrokken worden. (blz. 19)

◆ Digital Zoom (Computer Modus)

De Digital Zoom functie laat toe het beeld tot 16 maal toe te vergroten en aldus cruciale informatie op de voorgrond te brengen. (blz. 34)

◆ Ruisonderdrukking

Deze functie laat toe aanwezige ruis te verminderen en aldus een zachter beeld te bekomen. (blz. 39)

◆ Schoolbord functie

Een schoolbord* kan als projectiescherm gebruikt worden. (blz. 30, 38) * Enkel een groen bord.

◆ Menu Display in verschillende talen

Het bedieningsmenu kan weergegeven worden in de volgende talen : Engels, Duits, Frans, Italiaans, Spaans, Portugees, Nederlands, Zweeds, Chinees, Koreaans of Japans. (blz. 42)

◆ Gebruikerlogo

Een geprojecteerd beeld kan vastgehouden worden om gebruikt te worden als logo tijdens het opwarmen van de projector of als interval tijdens een presentatie in plaats van een zwart beeld. (blz. 43, 45)

◆ Omschakelbare interface

Een aansluiting kan zowel als computeringang of als monitoruitgang ingesteld worden. (blz. 47)

◆ Power Management

De Power Management functie laat toe het verbruik te reduceren wanneer de projector niet in gebruik is en aldus de levensduur van de lamp te verhogen. (blz. 47)

◆ Lamp Modus

De helderheid van de lamp kan aangepast worden. De projector is voorzien van een functie die de helderheid aanpast naargelang het ingangssignaal om aldus altijd een optimale projectie te bekomen. (blz. 48)

◆ Pincode functie

Deze functie laat toe het gebruik van de projector te beperken tot de aangewezen personen. (blz. 18, 49)

◆ Keystone Correctie

De hoogte van de projector verstellen kan resulteren in een trapezium vervorming van het beeld. De Keystone Correctie laat toe het beeld digitaal terug rechthoekig te maken. (blz. 22)

◆ Automatisch ingangssignaal zoeken

Het toestel kan automatisch naar een ingangssignaal zoeken. (blz 46)

AAN DE GEBRUIKER

Als eigenaar van een nieuwe Multimedia Projector bent u waarschijnlijk ongeduldig om uw projector snel uit te proberen. Wij suggereren u nochtans deze handleiding aandachtig door te lezen vooraleer u het toestel in gebruik neemt, dit om u vertrouwd te maken met de verschillende procedures. Aldus zult u zeker het maximum uit uw projector weten te halen.

Indien uw projector niet correct blijkt te functioneren, eerst het hoofdstuk "OPZOEKEN VAN STORINGEN" aan het einde van deze documentatie lezen. Indien het probleem zich nog steeds voordoet, uw verkoper of het servicecenter raadplegen.

VEILIGHEIDSMATREGELEN

LET OP : OM EEN ELEKTRISCHE SCHOK TE VOORKOMEN, DIT TOESTEL NOOIT BLOOTSTELLEN AAN REGEN OF VOCHTIGHEID.

- Sterke lichtbron. Niet direct in de projectielens kijken daar dit ernstige letsels aan de ogen kan veroorzaken. Let er vooral op dat kinderen niet direct in de lichtbundel kijken.
- De projector moet geplaatst worden zoals aangegeven. Het niet naleven van deze voorschriften kan brandgevaar veroorzaken.
- Voldoende ruimte laten aan de boven, achter en zijkanten van het toestel. Dit om voldoende luchtcirculatie ter koeling van de projector toe te laten. Zich houden aan de minimum afstanden zoals aangegeven. Bij inbouw in een kast moeten deze absoluut aangehouden worden. De ventilatiegleuven niet bedekken. Het oplopen van de temperatuur in de projector heeft een negatieve invloed op de levensduur van de projector en kan tevens gevaarlijk zijn.
- Geen ontvlambare voorwerpen of sprays in de nabije omgeving van de projector plaatsen, de ventilator uitlaten blazen hete lucht.
- De bijgeleverde afstandsbediening heeft een ingebouwde laser die gebruikt wordt als wijzer. Van zodra men de toets LASER indrukt gaat deze laserstraal één minuut aan. Niet direct in het venster van de laserstraal kijken of de straal op zichzelf of andere personen richten, daar dit ernstige letsels aan de ogen kan veroorzaken.
- Indien u de projector voor een langere tijd niet gebruikt, het netsnoer uit het stopcontact trekken.

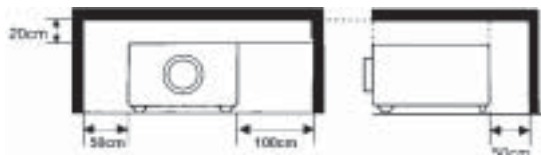

DEZE GEBRUIKSAANWIJZING GOED DOORLEZEN EN BEWAREN VOOR LATER GEBRUIK.

ATTENTIE			
	KANS OP ELEKTRISCHE SCHOKKEN NIET OPENEN		
LET OP : OM EEN ELEKTRISCHE SCHOK TE VOORKOMEN HET TOESTEL NIET OPENEN, ER BEVINDEN ZICH IN HET TOESTEL GEEN ONDERDELEN WELKE DOOR DE GEBRUIKER KUNNEN VERVANGEN WORDEN. ONDERHOUD OF SERVICE ALLEEN AAN GEKWALIFICEERDE MONTEURS OVERLATEN.			
	DIT SYMBOOL DUIDT AAN DAT EEN GEVAARLIJKE SPANNING MET EEN RISICO VOOR ELEKTRISCHE SCHOK AANWEZIG IS IN HET TOESTEL.		DIT SYMBOOL GEEFT AAN DAT BELANGRIJKE BEDIENINGS EN ONDERHOUDS INSTRUCTIES ZICH IN DE DOCUMENTATIE BEVINDEN.

BELANGRIJKE VEILIGHEIDSMATREGELEN

De gebruiksaanwijzing en alle veiligheidsmaatregelen moeten gelezen worden vooraleer het toestel in gebruik te nemen.

De onderstaande informatie voor uw eigen veiligheid goed doorlezen en bewaren. Voor u het toestel schoonmaakt de stekker uit het stopcontact trekken. Geen vloeibare reinigingsmiddelen of spuitbussen gebruiken. Gebruik bij het reinigen enkel een licht vochtige doek.

Volg alle instructies aangeduid op de projector na.

Als extra voorzorg kan men best tijdens onweer of als het toestel niet gebruikt of onbeheerd wordt achtergelaten, de stekker uit het stopcontact trekken.

Dit toestel nooit blootstellen aan regen of gebruiken in de buurt van water. Voorbeelden : in de buurt van een zwembad, vochtige kelder, enz.

Nooit accessoires aansluiten die niet specifiek voor dit toestel zijn ontworpen.

Zet deze projector niet op een onstabiele voet, tafel of kar. Als de projector valt, kan dat ernstig lichamelijk letsel tot gevolg hebben en kan het toestel beschadigd worden. Uw verkoper kan u adviseren over geschikte standaards of u helpen aan montagevoorschriften. Gebruik enkel goedgekeurde montagekits.

Een projector die op een tafel of een kar is geplaatst met zorg verplaatsen, dit om kantelen of vallen te voorkomen.



Gleuven en openingen in de kast zijn bedoeld voor ventilatie zodat het toestel naar behoren kan werken en niet oververhit geraakt.

Deze openingen nooit afdekken of afsluiten door het toestel op een bed, bank, tapijt of soortgelijk oppervlak te plaatsen. De projector niet naast of in de nabije omgeving van een verwarmingsradiator of kachel plaatsen.

Deze projector niet inbouwen zonder de nodige maatregelen voor een degelijke ventilatie te nemen.

Nooit voorwerpen via de gleuven en openingen in het toestel brengen. Sommige interne delen staan onder zeer hoge spanning en als hiermee contact wordt gemaakt bestaat het gevaar op elektrische schok of brand. Nooit enige vloeistof in het toestel laten lopen.

Deze projector enkel aansluiten op de spanning die is aangegeven op het toestel. Als u niet weet over welke spanning u beschikt, kunt u deze vragen aan uw dealer of aan het elektriciteitsbedrijf.

Verlengdraden niet overbelasten daar dit brand of een elektrische schok kan veroorzaken. Niets op het netsnoer leggen. Het toestel nooit zo plaatsen dat het netsnoer kan worden beschadigd doordat mensen eroverheen lopen.

Dit toestel bevat geen onderdelen die door de gebruiker kunnen vervangen worden. Openen van het toestel stelt u bloot aan gevaarlijke spanningen. Eventueel onderhoud alleen laten gebeuren door vakbekwame servicemonteurs.

Haal de stekker van de projector uit de wandcontactdoos en laat in onderstaande gevallen eventuele herstellingen uitvoeren door een vakbekwaam servicemonteur :

- Als netsnoer of stekker beschadigd zijn.
- Als er vloeistof in de projector gelopen is geweest.
- Als de projector blootgesteld is aan regen of water.
- Als de projector niet normaal werkt ook als de aanwijzingen in de handleiding precies zijn opgevolgd. Alleen de bedieningsorganen instellen die in de handleiding genoemd worden, omdat verkeerd instellen van andere bedieningsorganen het toestel kan beschadigen. Vaak kost het een vakkundige monteur dan heel wat tijd om de projector weer te herstellen.
- Als de projector is gevallen of de kast is beschadigd.
- Als de projector opeens duidelijk anders werkt dan normaal.

Als onderdelen vervangen moeten worden, moet de onderhoudsmonteur controleren of de vervangende onderdelen die hij gebruikt aan de dezelfde veiligheidsvoorschriften voldoen als de originele. Als door de fabrikant voorgeschreven onderdelen worden gebruikt worden brand, elektrische schokken of andere gevaarlijke situaties voorkomen.

Na herstelling moet de servicemonteur nagaan of het toestel terug aan alle veiligheidsvoorschriften voldoet.

Sanyo producten zijn ontwikkeld en gefabriceerd uit eerste kwaliteit materialen, de onderdelen kunnen wordengerecycled en weer worden gebruikt.

Dit merkteken op het product of het bijbehorende informatiemateriaal duidt erop dat het niet met ander huishoudelijk afval verwijderd moet worden aan het einde van zijn gebruiksduur. Om mogelijke schade aan het milieu of de menselijke gezondheid door ongecontroleerde afvalverwijdering te voorkomen, moet u dit product van andere soorten afval scheiden en op een verantwoorde manier recyclen, zodat het duurzame hergebruik van materiaalbronnen wordt bevorderd.



Huishoudelijke gebruikers moeten contact opnemen met de winkel waar ze dit product hebben gekocht of met de gemeente waar ze wonen om te vernemen waar en hoe ze dit product milieuvriendelijk kunnen laten recyclen.

Zakelijke gebruikers moeten contact opnemen met hun leverancier en de algemene voorwaarden van de koopovereenkomsten nalezen, Dit product moet niet worden gemengd met ander bedrijfsafval voor verwijdering.

Voor klanten in Nederland

Bij dit product zijn batterijen geleverd.

Wanneer deze leeg zijn, moet u ze niet weggooien maar inleveren als KGA.

BELANGRIJKE VEILIGHEIDSMATREGELEN

Luchtcirculatie

Deze projector heeft verschillende ventilatoren ter voorkoming van oververhitting. Op het volgende letten om een goede ventilatie te verzekeren en het risico van brand of defecten te voorkomen.

- De ventilatiegleuven niet bedekken.
- De achterkant en beide zijden op voldoende afstand van andere voorwerpen verwijderd houden.
- Obstaten kunnen de luchtstroom belemmeren.

ATTENTIE

De uitgeblazen lucht is heet. Hiermede rekening houden bij het plaatsen van de projector.

- Geen ontvlambaar voorwerp in de nabijheid plaatsen. Warmtegevoelige materialen op afstand houden van de luchtuitlaat.
- De achterkant minstens één meter van andere voorwerpen verwijderd houden. Wees altijd voorzichtig bij het aanraken.
- De onderdelen van de luchtuitlaat niet aanraken, speciaal de metalen delen of schroeven. Deze delen kunnen zeer warm worden tijdens de projectie.
- Deze projector controleert de inwendige temperatuur en bedient automatisch de ventilators.

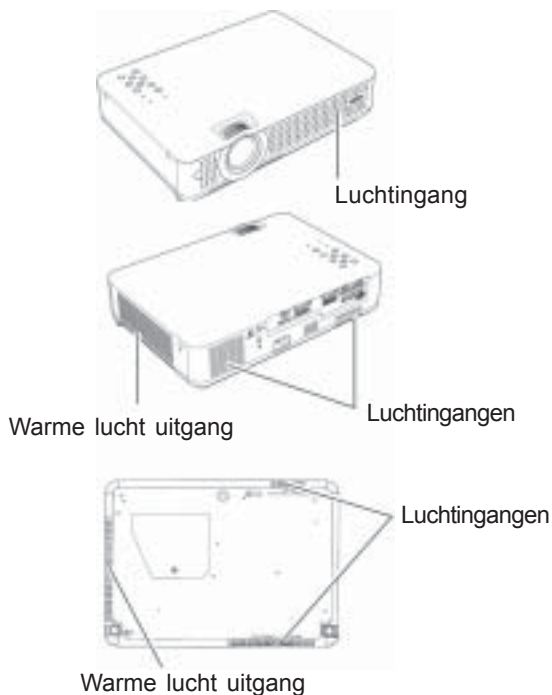

De projector correct opstellen.

De projector alleen in de volgende posities gebruiken. Het niet naleven van de volgende regels zal de levensduur van de lamp verkorten en kan leiden tot brand.

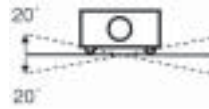

De projector niet meer dan 20° laten overhellen.



De projector niet op een zijkant zetten.



De projector niet meer dan 10° kantelen wanneer deze naar boven projecteert.



De projector niet meer dan 10° kantelen wanneer deze naar beneden projecteert.

De projector verplaatsen

De lenskap terug plaatsen en de voetjes volledig terugdraaien om beschadiging tijdens het transport te voorkomen.

ATTENTIE

De projector niet verzenden met koeriersdiensten of andere transportmiddelen zonder te voorzien in een correcte verpakking. Bij het verplaatsen van de projector deze niet stoten of laten vallen, geen andere toestellen of voorwerpen op de projector plaatsen.

ATTENTIE BIJ HET DRAGEN OF VERZENDEN VAN DE PROJECTOR

- De projector niet laten vallen of bloot stellen aan schokken, beschadiging of defecten kunnen zich voordoen.
- Bij verzending enkel een door SANYO goedgekeurde verzendtas gebruiken.
- De projector niet verzenden met koeriersdiensten of andere transportdiensten in een niet geschikte verpakking. Dit kan de projector beschadigen. Vraag uw verkoper om raad.

VOORBEREIDING

Voorkant

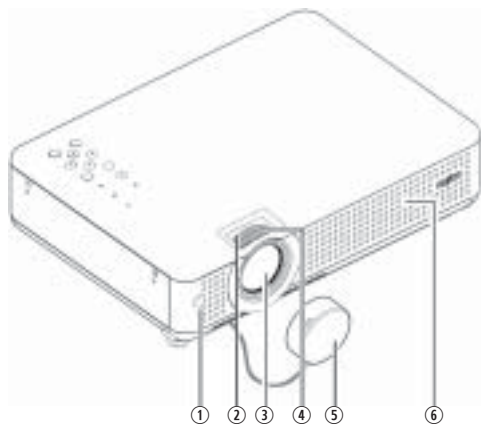

- ① Ontvanger infrarode afstandsbediening
- ② Zoomring
- ③ Projectielens
- ④ Focusering
- ⑤ Lensdop
- ⑥ Luchtingang

Achterkant

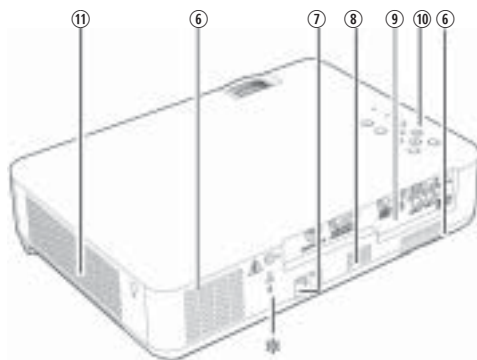

- ⑦ Netaansluiting
- ⑧ Luidspreker
- ⑨ Aansluitingen
- ⑩ Bediening en indicators op de projector
- ⑪ Luchtuitgangen

ATTENTIE

De uitgeblazen lucht is heet. Hiermede rekening houden bij het plaatsen van de projector. Geen ontvlambaar voorwerp in de nabijheid plaatsen. Warmtegevoelige materialen op afstand houden van de luchtuitlaat.

Onderkant

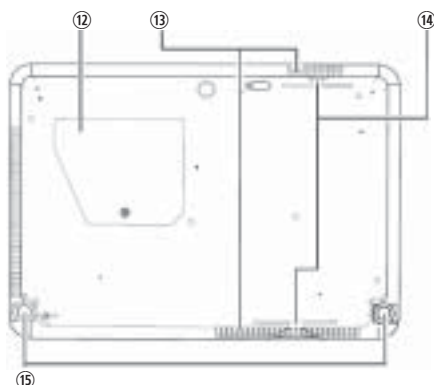

- ⑫ Deksel van de lamp
- ⑬ Luchtingangen
- ⑭ Luchtfilters
- ⑮ Regelbare voetjes

* **Kensington veiligheidsslot (anti diefstal bevestiging)**
Kensington is een geregistreerd handelsmerk van ACCO Brands Corporation.

Aansluitingen

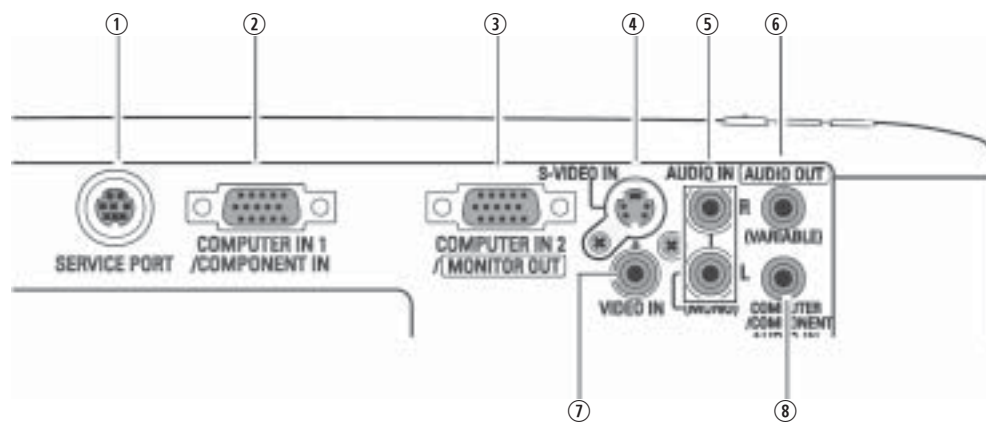

① SERVICE POORT

Deze aansluiting wordt alleen gebruikt voor service aan de projector.

② COMPUTER IN 1 / COMPONENT IN

Het signaal van een computer, RGB scart 21p video uitgang of een component video uitgang hier aansluiten. (blz. 15, 17) Met lange aansluitkabels is het aangeraden deze ingang te gebruiken in plaats van COMPUTER IN 2 / MONITOR UIT.

③ COMPUTER IN 2 / MONITOR UIT

Deze aansluiting is omschakelbaar als computer ingang, component ingang, video ingang 21 pen scart RGB of als monitor uitgang. Eerst deze aansluiting als monitor uit configureren alvorens een monitor aan te sluiten. Een speciale kabel (optie) is noodzakelijk om deze aansluiting als Scart RGB 21p of component ingang te gebruiken. (blz. 15, 17, 47) (Deze uitgang geeft alleen signalen uit wanneer deze als monitor uitgang geregeld is)

④ S-VIDEO

Een S-VIDEO SIGNAAL hier aansluiten. (blz. 16)

⑤ KLANK IN

Het klank signaal (stereo) van een computer of een component signaal verbonden met ⑤ of ⑨ hier aansluiten. (blz. 16)

⑥ KLANK UIT (VARIABEL)

Een uitwendige versterker hier aansluiten. (blz. 15, 17) Deze uitgang voert de signalen aangesloten op de KLANK Ingang ⑤ of ⑦.

⑦ KLANK IN COMPUTER / COMPONENT

Het klank signaal (stereo) van een computer of een component signaal verbonden met ② of ③ hier aansluiten. (blz. 15, 17)

⑧ VIDEO IN

Een composite videosignaal hier aansluiten. (blz. 16)

* RESET toets

Deze projector is uitgerust met een microprocessor. Onder bepaalde omstandigheden kan het nodig zijn deze terug te initialiseren. De RESET toets met een potlood indrukken, de projector gaat dan volledig uit en start opnieuw. De RESET toets niet onnodig gebruiken.

Bovenkant van de projector

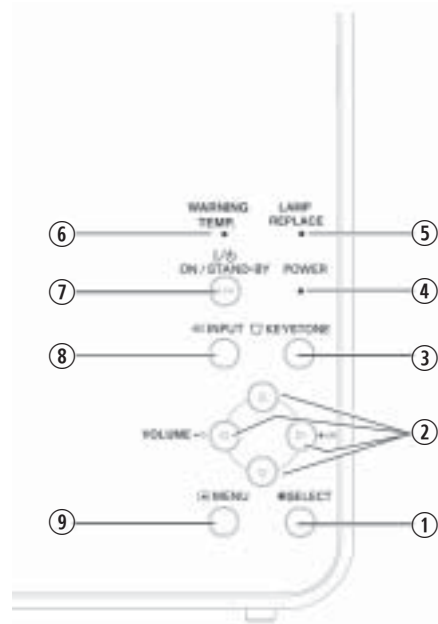

① SELECT TOETS

Deze toets drukken om het gekozen item in het menu te activeren. (blz. 20) Ook gebruikt voor de DIGITAL ZOOM functie en instelling van de beeldafmeting. (blz. 34)

② ▲ ▼ ◀ ▶ TOETSEN (Volume +/-)

- Deze worden gebruikt om een item in het MENU aan te duiden of te regelen. (blz. 20)
- Ook gebruikt voor de Digitale zoom functie. (blz. 34)
- Instelling van het klankvolume. (toetsen ◀▶ blz. 24)

③ KEYSTONE TOETS

Om de vervorming van de projectie te corrigeren. (blz. 22, 42)

④ AAN/UIT INDICATOR (Power)

Deze gaat rood knipperen van zodra de projector klaar is om aangezet te worden. Gaat rood aan wanneer de projector in stand-by staat. Tijdens de werking is deze indicator groen. (blz. 18, 19, 61)

⑤ LAMP VERVANG INDICATOR

Deze gaat geel oplichten wanneer de projectielamp aan vervanging toe is. (blz. 55, 61)

⑥ ALARM INDICATOR (Warning)

Deze gaat aan wanneer er zich een anomalie voordoet. Gaat rood knipperen wanneer de inwendige temperatuur te hoog opgelopen is. (blz. 52, 61)

⑦ AAN/UIT TOETS

Om de projector aan of uit te zetten. (blz. 18, 19)

⑧ INPUT TOETS

Om de bron te kiezen, Computer of Video. (blz. 25, 35, 36)

⑨ MENU TOETS

Deze toets brengt de MENU functie op het scherm. (blz. 20)

Afstandsbediening

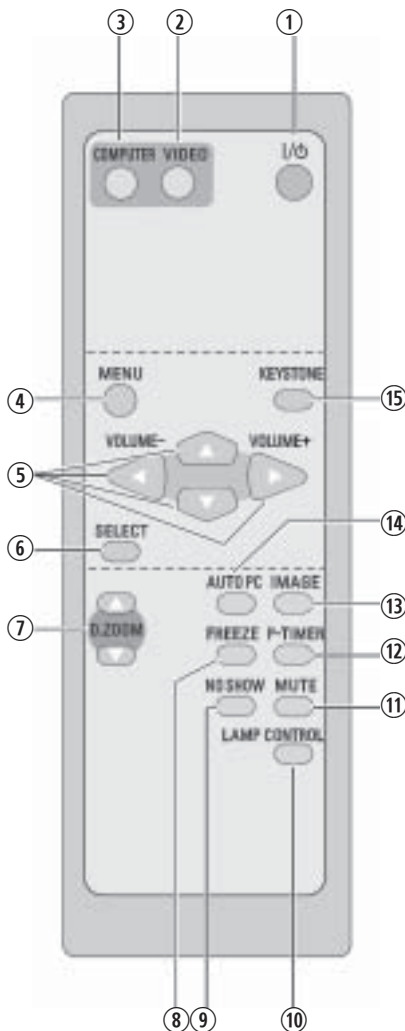

- ① **AAN/UIT TOETS**
Om de projector aan of uit te zetten. (blz. 18, 19)
- ② **VIDEO TOETS**
Om de video ingang te kiezen. (blz. 35)
- ③ **COMPUTER TOETS**
Om de computer ingang te kiezen. (blz. 23, 25, 36)
- ④ **MENU TOETS**
Deze toets brengt de MENU functie op het scherm. (blz. 20)
- ⑤ **POINT TOETSEN ▲▼◀▶ (Volume +/-)**
•Om de pointer te bewegen in het MENU, het item in te stellen.
•Tijdens DIGITAL ZOOM de PAN functie te gebruiken. (blz. 34)
•Regelen van het volume (+/-). (blz. 23)
- ⑥ **SELECT TOETS**
•Om het verlangde item te kiezen.
•Om het beeld te vergroten tijdens DIGITAL ZOOM. (blz. 34)
- ⑦ **D. ZOOM TOETS ▲ ▼**
Om de Digitale Zoom functie te kiezen. (blz. 24, 34)
- ⑧ **FREEZE TOETS**
Om het beeld tijdelijk te bevrozen. (blz. 23)
- ⑨ **NO SHOW TOETS**
Om het beeld te onderdrukken. (blz. 24)
- ⑩ **LAMP TOETS**
Om de lampmodus te kiezen. (blz. 24, 48)
- ⑪ **MUTE TOETS**
Om de klank te onderdrukken. (blz. 23)
- ⑫ **P-TIMER TOETS**
Om de P-TIMER in te stellen. (blz. 24)
- ⑬ **IMAGE TOETS**
Om een beeldinstelling te kiezen. (blz. 24, 30, 38)
- ⑭ **AUTO PC ADJ TOETS**
Automatische instelling van het beeld. (blz. 24, 27)
- ⑮ **KEYSTONE TOETS**
Om de beeldvervalsing te verminderen. (blz. 22, 42)



ATTENTIE

- Om het toestel veilig te gebruiken, de afstandsbediening niet laten vallen, plooiën of blootstellen aan vocht of warmte.
- Voor het reinigen enkel een zachte droge doek gebruiken. Gebruik in geen geval chemische stoffen of sprays.

VOORBEREIDING

Plaatsen van de batterijen in de afstandsbediening

- 1** Het batterijdekseltje wegnemen.



- 2** De batterijen in het compartiment plaatsen.



- 3** Het batterijdekseltje terug plaatsen.



Twee AA batterijen :
Er goed opletten dat de polariteit (+ en - kant) overeenkomen met deze aangegeven in het compartiment.

Voor een veilig gebruik het volgende in acht nemen :

- Gebruik (2) AA, UM3 of R06 type alkaline batterijen.
- De beide batterijen tegelijkertijd vervangen.
- Een gebruikte batterij niet tezamen met een nieuwe gebruiken.
- Contact met water of vocht vermijden.
- De afstandsbediening niet blootstellen aan vocht of warmte.
- De afstandsbediening niet laten vallen.
- Moesten de batterijen lekken in de afstandsbediening, voorzichtig alles schoonvegen en nieuwe batterijen plaatsen.
- Er bestaat gevaar voor ontploffing indien de batterijen niet correct worden geplaatst.
- Bij het verwijderen van de batterijen, de lokale wetgeving naleven.

Bereik van de afstandsbediening

De afstandsbediening richten naar het venster van de infrarood ontvanger wanneer men de toetsen indrukt. De maximum te overbruggen afstand is ongeveer 5m en 60° ten opzichte van de voorkant van de projector.

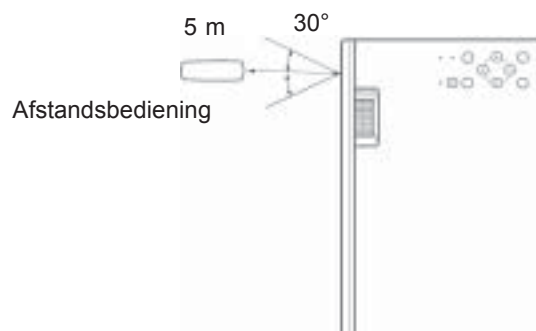

Plaatsen van de projector

- Deze projector is ontworpen om te werken op een horizontaal vlak.
- Zie de onderstaande tekening om de beeldgrootte te bepalen.
- De werkelijke afmetingen kunnen lichtjes afwijken van de opgegeven waarde.

OMGEVINGSLICHT

De helderheid in de kamer heeft een grote invloed op de kwaliteit van het beeld. De kamer een beetje verdonkeren en men zal fijne beelden bekomen.

A : B = 9 : 1

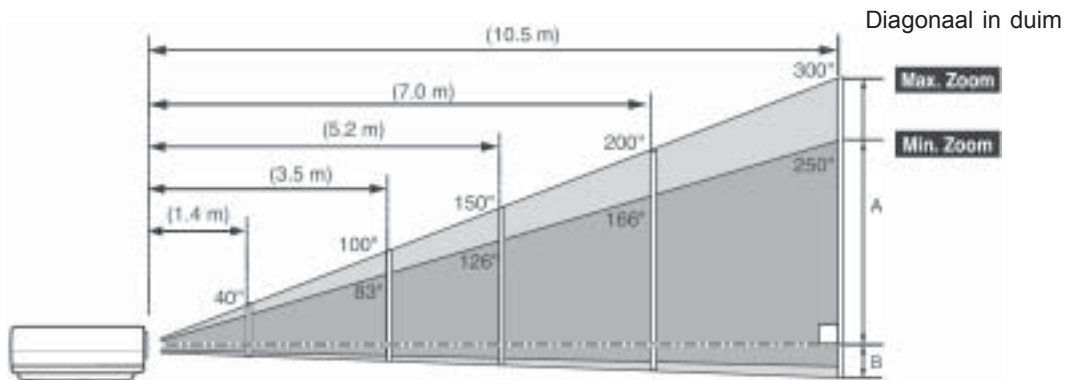

Schermdiagonaal	40"	100"	150"	200"	300"
B x H mm (4:3)	813 x 610	2032 x 1524	3048 x 2286	4064 x 3048	6096 x 4572
Min Zoom	1,6m	4,2m	6,3m	8,4m	12,6m
Max Zoom	1,4m	3,5m	5,2m	7,0m	10,5m

Regelbare voetjes

Door het regelen (draaien) van de voetjes kan de projectiehellingshoek worden geregeld. De helling is instelbaar tussen 0 en 10°.

- 1** De voorkant van de projector opheffen en de blokkeerknoppen uittrekken (links en rechts).
- 2** De knoppen op de gewenste hoogte loslaten (de voetjes blokkeren). De voetjes draaien om het beeld juist af te stellen.
- 3** Om de voetjes te verkorten, de voorkant opheffen en de blokkeerknoppen uittrekken. De 'keystone' vervorming kan geregeld worden via het Menu (blz. 22, 42).

ATTENTIE

De projector niet meer dan 20° laten overhellen, dit zou de lamp kunnen beschadigen. (blz. 7)



REGELBARE VOETJES

BLOKKEERKNOP VOETJES

DE PROJECTOR AANSLUITEN

Netaansluiting

Deze projector werkt op netspanningen tussen 200-240 Volt AC. De projector kiest automatisch de juiste spanning. De projector is bedoeld te werken met éénfazige spanning voorzien van een aarding. Om een elektrische schok te vermijden het toestel niet aansluiten aan een andere stroombron. Als u niet weet over welke spanning u beschikt, kunt u deze vragen aan uw dealer of aan het elektriciteitsbedrijf.

De projector eerst aansluiten op een computer of een andere bron alvorens de projector aan te zetten. (zie blz. 15 - 17)

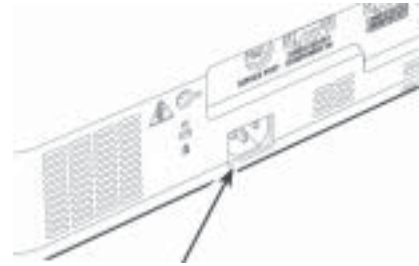

Het netsnoer (bijgeleverd) verbinden met de projector. De wandcontactdoos moet zich in de nabije omgeving van de projector bevinden.



ATTENTIE

Voor uw eigen veiligheid het netsnoer losmaken wanneer de projector niet in gebruik is. Wanneer de projector met het net verbonden is, zal deze in de Stand-By modus een weinig energie verbruiken.

Aansluiten aan een computer

Gebruikte kabels

- VGA kabel (HDB 15 pin) (één kabel geleverd)
- KLANK kabel (Mini Plug stereo x 2)

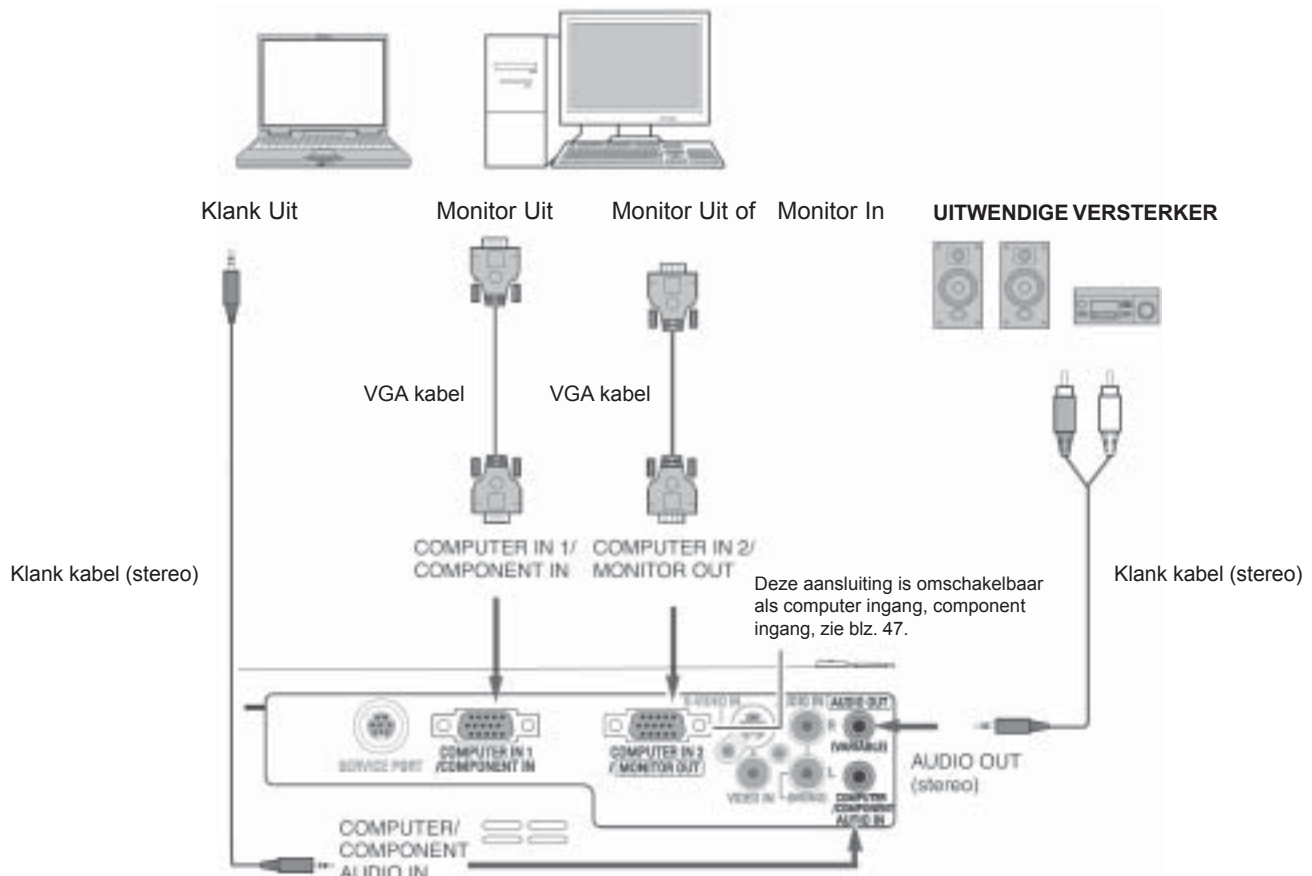

/ OPMERKING

- Gebruik de COMPUTER/COMPONENT AUDIO IN als klankingang voor COMPUTER IN 2 / MONITOR OUT of de COMPUTER 1 IN / COMPONENT IN.
- Wanneer de AUDIO OUT aangesloten is geeft de ingebouwde luidspreker geen klank.
- Zie blz. 64 voor het bestellen van optionele kabels.
- Met lange aansluitkabels is het aangeraden de ingang COMPUTER 1 IN / COMPONENT IN te gebruiken in plaats van COMPUTER IN 2 / MONITOR UIT.

! NOTA

Voor men de verschillende kabels aansluit, eerst de stekker uit het stopcontact trekken. De projector en de videotoeestellen eerst aanzetten, dan pas de computer.

DE PROJECTOR AANSLUITEN

Aansluiten van videotoeestellen

Gebruikte kabels

- VIDEO en KLANK kabel (mini stekker) en RCA x3
- S-VIDEO kabel
- KLANK kabel (mini stekker)
(Kabels worden niet geleverd)

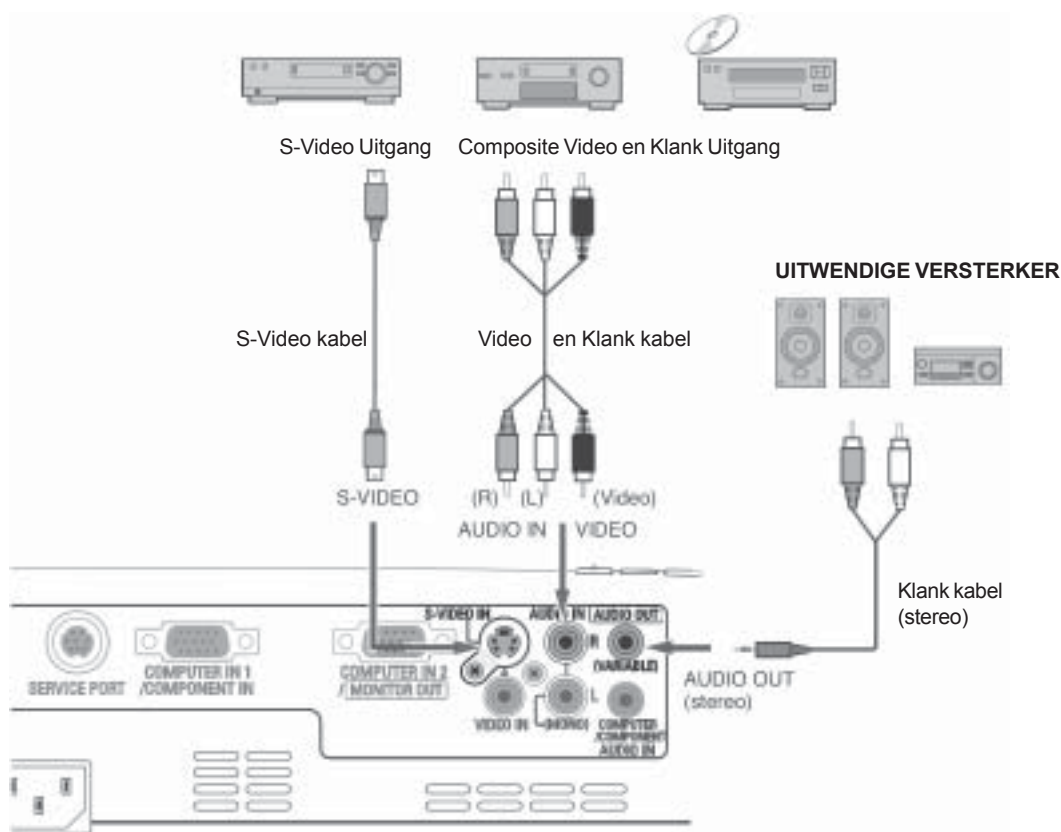

/ OPMERKING

- Wanneer de AUDIO OUT aangesloten is geeft de ingebouwde luidspreker geen klank.
- Zie blz. 64 voor het bestellen van optionele kabels.

! NOTA

Voor men de verschillende kabels aansluit, eerst de stekker uit het stopcontact trekken. De projector en de videotoeestellen eerst aanzetten, dan pas de computer.

Aansluiten van Component videotoeestellen

Gebruikte kabels

- KLANK kabels (mini stekker)
- VGA Scart kabel
- VGA Component kabel
- Component kabel

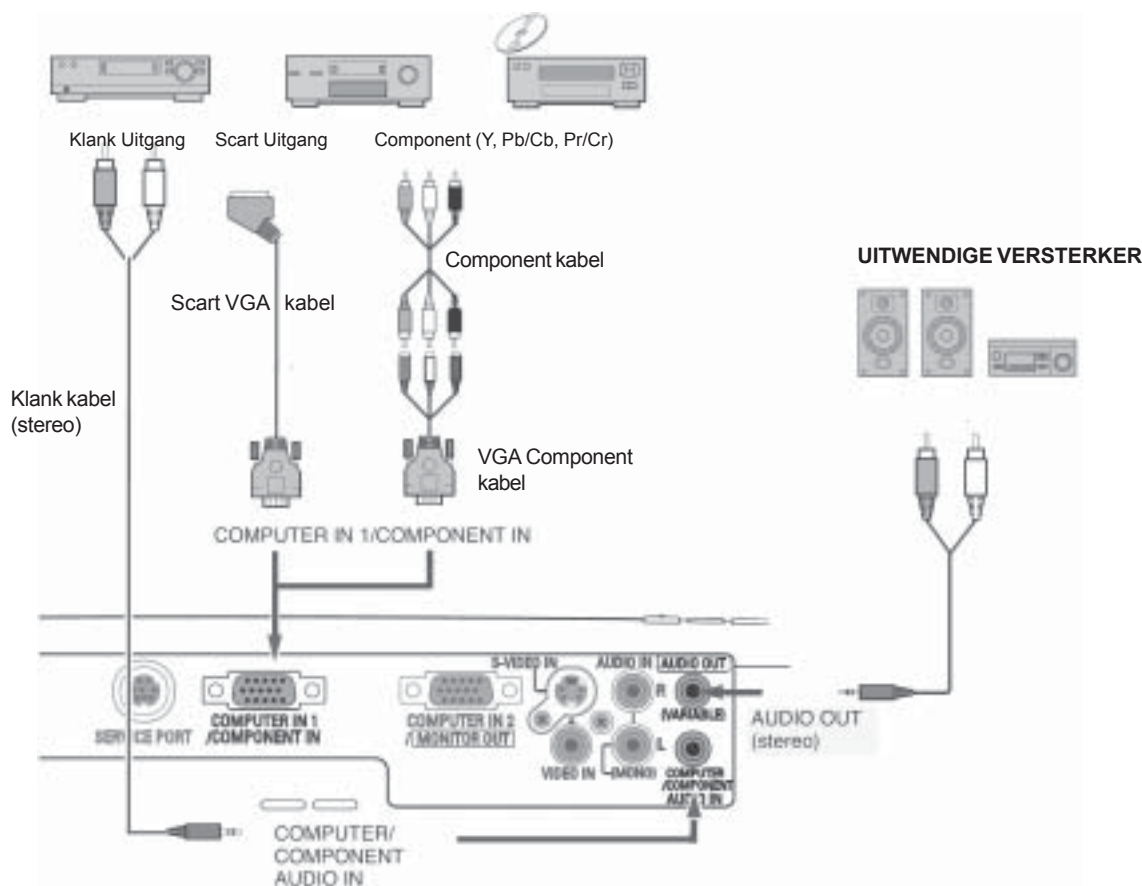

/ OPMERKING

- Wanneer de AUDIO OUT aangesloten is geeft de ingebouwde luidspreker geen klank.
- Zie blz. 64 voor het bestellen van optionele kabels.

⚠ NOTA

Voor men de verschillende kabels aansluit, eerst de stekker uit het stopcontact trekken. De projector en de videotoeestellen eerst aanzetten, dan pas de computer.

DE PROJECTOR GEBRUIKEN

De projector aanzetten

- 1** Alle periferie toestellen (Computer, VCR, Video Camera, Video Disc Speler, enz.) aansluiten alvorens de projector aan te zetten.
- 2** Het netsnoer van de projector met de wandcontactdoos verbinden, nakijken of de POWER INDICATOR even rood knippert en dan aangaat.
- 3** De **POWER AAN/UIT** toets aan de bovenkant van de projector of op de afstandsbediening drukken. De POWER INDICATOR lamp gaat groen branden en de ventilators gaan draaien. Het scherm gaat langzaam oplichten en een teller verschijnt op het scherm. De teller gaat aftellen (30-29-28-...1) tot het beeld op het scherm verschijnt. Dit duurt ongeveer 30 seconden.
- 4** Na het aftellen verschijnt de laatst gekozen ingang en lampmodus op het scherm.

Wanneer de projector beschermd is door een PIN code verschijnt het PIN dialoog. Geef de PIN code in zoals hieronder aangegeven.

Geef de PIN code

Kies een cijfer met behulp van de ▲/▼ toetsen en bevestig met ► toets. Het cijfer verandert in “*”. Om een cijfer te annuleren met de ◀ toets “Wissen” kiezen en herbeginnen.

Na het vierde cijfer gaat de cursor automatisch naar “Bevestigen”. Druk de **SELECT** toets om de projector in werking te stellen.

Wanneer de PIN code niet correct is worden de “****” rood en verdwijnen even later. Geef de juiste code in.

Wat is een PIN code ?

Een PIN code is een geheime code die toelaat de projector enkel beschikbaar te stellen aan de persoon die de code kent.

Een PIN code is een getal van vier cijfers. Voor meer details zie blz. 49.



ATTENTIE BIJ HET GEBRUIK VAN DE PIN CODE

Indien de PIN code vergeet zal het niet meer mogelijk zijn de projector te gebruiken. Schrijf de door U gekozen PIN code neer op blz. 66. Indien u de code toch vergeet of verliest moet u zich tot uw verkoper wenden.

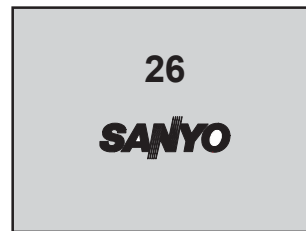

- Het bericht gaat weg na 20 seconden.
- Men kan het logo aanpassen, zie blz. 44.

Gekozen ingang en lamp modus

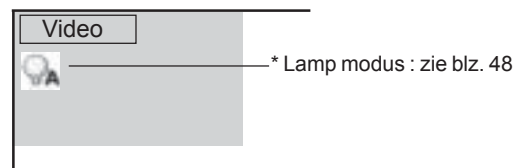

✓ Nota

- Het is mogelijk dat de lamp of de filter vervangindicator verschijnt, afhankelijk van het aantal branduren.

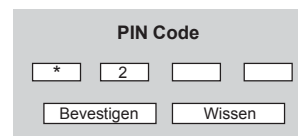
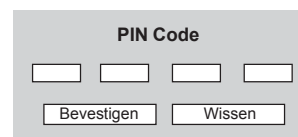

OK

Na het verdwijnen van “OK” kan men de projector gebruiken

✓ OPMERKINGEN

- Wanneer de Logo functie uitstaat verschijnt er geen logo op het scherm (blz. 43).
- Wanneer de aftelfunctie Uit staat in de Display instelling, verschijnt er geen telling na het aanzetten (blz. 43).
- Tijdens het aftellen is er geen bediening mogelijk.
- Wanneer men de juiste PIN code niet ingeeft zal de projector na 3 minuten uitschakelen.
- Wanneer de Search functie op “On 1” of “On 2” staat, zoekt het toestel automatisch het ingangssignaal (blz. 46).

De projector uitzetten

- 1** De **AAN/UIT** toets aan de bovenkant van de projector of op de afstandsbediening drukken. Op het scherm verschijnt de boodschap "APPARAAT UITZETTEN?".
- 2** Druk nogmaals de **AAN/UIT** toets om de projector af te zetten. De POWER INDICATOR gaat knipperen en de ventilators blijven ongeveer 90 seconden verder draaien om de koeling van de projector te verzekeren. (Gedurende deze periode kan de projector niet aangezet worden.)
- 3** Na het uitschakelen van de koeling gaat de POWER INDICATOR terug rood oplichten. Nu kan de projector terug aangezet worden. Om de projector volledig uit te schakelen het netsnoer uittrekken.

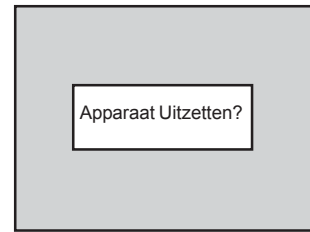

Het bericht gaat weg na 4 seconden.

NOTA



OM DE LEVENSDUUR NIET ONNODIG TE VERKORTEN, DE LAMP MINSTENS 5 MINUTEN LATEN BRANDEN ALVORENS DE PROJECTOR TERUG UIT TE SCHAKELEN.

/ OPMERKINGEN

- De Power Management functie schakelt de projectielamp uit wanneer de projector vast stelt dat het signaal onderbroken is.
- Wanneer de snelstart functie aanstaat zal de projector automatisch aangaan van zodra de netspanning aanwezig is. (zie "Snelstart" op blz. 48)
- Tijdens het afkoelen gaat de POWER indicator knipperen en kan men de projector niet aanzetten. Wacht totdat de POWER indicator rood blijft branden.
- De projector niet langer dan 24 uur continu gebruiken. Eenmaal per 24 uur de projector uitschakelen en laten rusten. Ononderbroken gebruik kan het leven van de lamp verkorten.
- Deze projector controleert de inwendige temperatuur en bedient automatisch de ventilators.
- In het geval dat de WARNING indicator rood gaat branden eerst het hoofdstuk "WARNING Indicator" op blz. 52 lezen.
- Deze projector bezit een grote condensator voor het voeden van de ventilators na het uittrekken van het netsnoer, aldus kan de koeling ongeveer 1 minuut doorgaan na het losmaken van het netsnoer.

DE PROJECTOR GEBRUIKEN

Gebruik van het menu

- 1** Druk de **MENU** toets om het MENU op te roepen (MENU BALK). De rode kader is de AANWIJZER.
- 2** Beweeg de **AANWIJZER** (rode kader) naar het pictogram van het verlangde ITEM door het drukken op de ◀ ▶ toetsen.
- 3** Beweeg de **POINTER** naar het ITEM dat u wilt aanpassen of regelen door op de ▲ ▼ toets te drukken. Op het verlangde ITEM aangekomen de ◀ ▶ toetsen drukken om het ITEM in te stellen of te regelen.
De volgende bladzijden raadplegen voor verder details.

Opmerking

Het gekozen item zal pas operationeel zijn na het indrukken van de **SELECT** toets.

BOVENKANT PROJECTOR

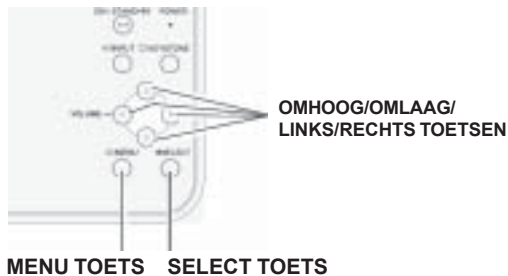

AFSTANDSBEDIENING

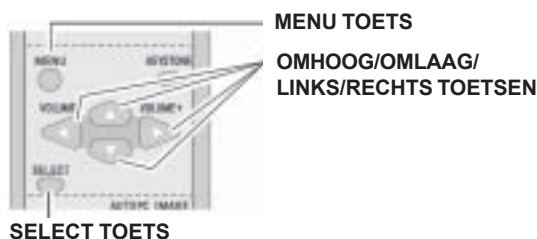

MENU BALK

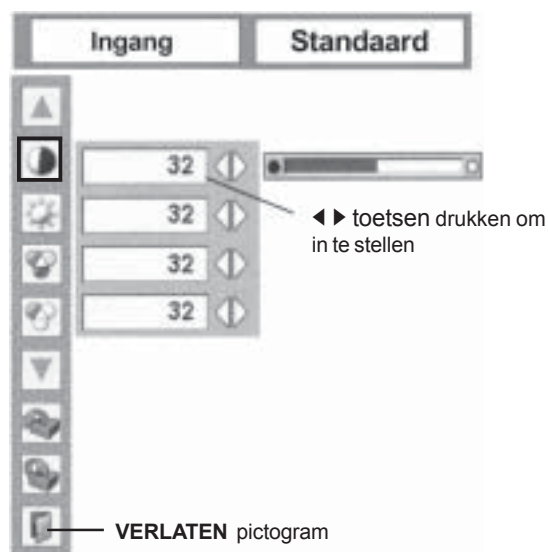

Menu balk (details op blz. 59, 60)

MENU BALK TIJDENS COMPUTER MODUS Druk de MENU toets tijdens Computer Modus

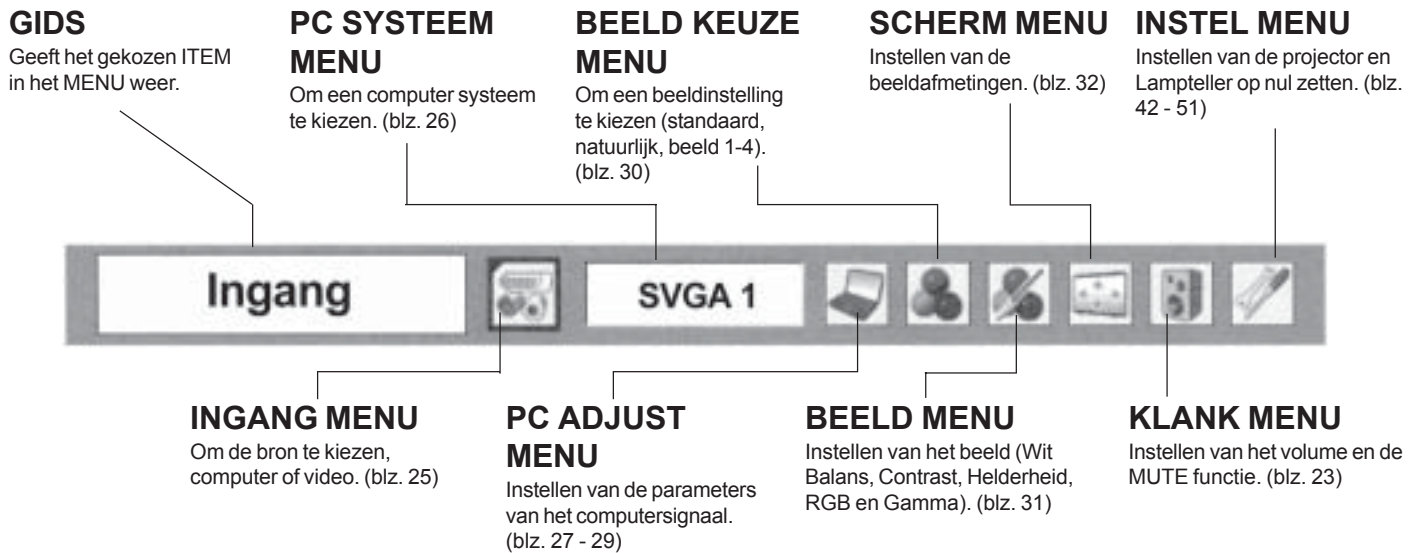

MENU BALK TIJDENS VIDEO MODUS Druk de MENU toets tijdens Video Modus

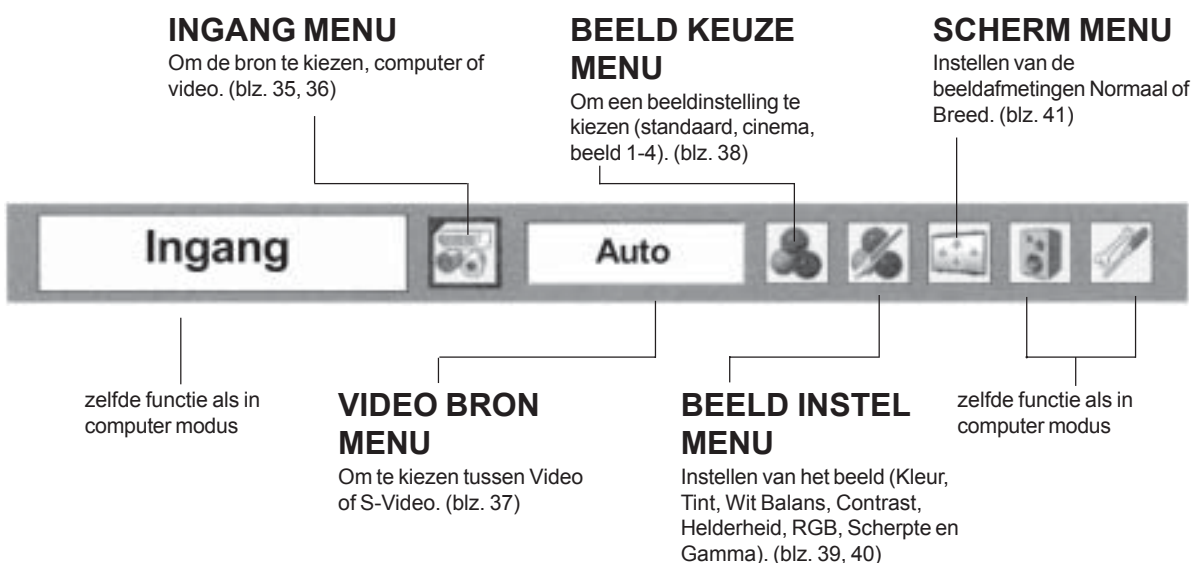

DE PROJECTOR GEBRUIKEN

Instellen van het beeld

ZOOM REGELING

De ZOOM ring draaien om de afmeting van de projectie in te stellen.

FOCUS REGELING

De FOCUS ring draaien om de projectie scherp te stellen.

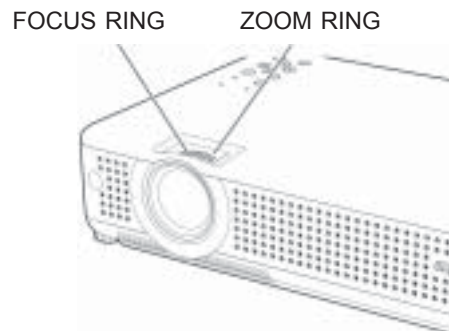

Keystone instelling

In het geval het beeld niet rechthoekig is (keystone vervorming), de projectie instellen met KEYSTONE.

1 Druk de **KEYSTONE ▲/▼** toets op de afstandsbediening of kies deze via het MENU (blz. 39). Op het scherm verschijnt het "Keystone" venster.

2 De vervorming instellen door het drukken op de **KEYSTONE ▲/▼** of de **OMHOOG/OMLAAG** toetsen. De **KEYSTONE ▲** of de **OMHOOG** toets drukken om het bovenste gedeelte in te krimpen, de **KEYSTONE ▼** of de **OMLAAG** toets drukken om het onderste gedeelte in te krimpen.

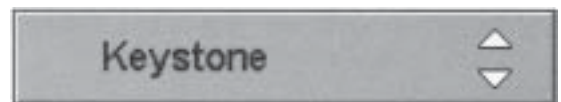

- De pijlen zijn wit wanneer er geen correctie is.
- De pijl van een gecorrigeerde kant wordt rood.
- Wanneer de maximum regeling bereikt is verdwijnt de pijl.

De **KEYSTONE ▲** of de **OMHOOG** toets drukken om het bovenste gedeelte in te krimpen.



De **KEYSTONE ▼** of de **OMLAAG** toets drukken om het onderste gedeelte in te krimpen.



BOVENKANT PROJECTOR

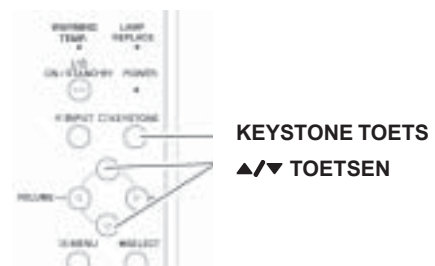

AFSTANDSBEDIENING



Klank regeling

DIRECTE INSTELLING

VOLUME REGELING

Het gewenste volume kiezen door de **VOLUME** toetsen op de afstandsbediening of de bovenkant van de projector in te drukken. Het volume display verschijnt voor een paar seconden op het scherm.

Door op de volume (+) toets te drukken zal de waarde op het scherm en het volume omhoog gaan.

Door op de volume (-) toets te drukken zal de waarde op het scherm en het volume omlaag gaan.

GEEN GELUID FUNCTIE

U kunt de klank onderdrukken door de **MUTE** toets op de afstandsbediening in te drukken. Deze nogmaals of een van de **VOLUME** toetsen drukken om de klank terug te brengen op de oorspronkelijke waarde.

GEBRUIK VAN HET MENU

1 Druk de **MENU** toets. Het MENU verschijnt op het scherm. Kies met behulp van de **◀▶** toetsen het **KLANK** pictogram.

2 Druk de **▼** toets en een rood venster verschijnt. Beweeg het venster naar het verlangde item en druk de **SELECT** toets.

VOLUME REGELING

Door op de **▶** toets te drukken zal het volume omhoog, en door op de **◀** toets te drukken zal het volume omlaag gaan.

GEEN GELUID FUNCTIE

Zet deze functie op "AAN" om de klank te onderdrukken. Om de klank terug te brengen op de oorspronkelijke waarde, de **◀▶** toetsen nogmaals drukken.

BOVENKANT PROJECTOR



AFSTANDSBEDIENING

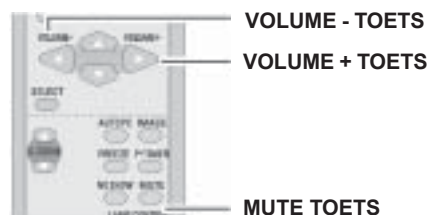

Geeft ongeveer het volumeniveau weer.



Druk de Mute toets om de klank Aan of Uit te zetten. Het display gaat weg na 4 seconden.

KLANK MENU



Afstandsbediening

COMPUTER / VIDEO toets

Druk de **COMPUTER** of de **VIDEO** toets van de afstandsbediening om de bron te kiezen, details op blz. 25, 35, 36.

Picture Freeze functie

Druk de **FREEZE** toets op de afstandsbediening om het beeld te bevriezen. De functie annuleren door nogmaals op de **FREEZE** toets of op om het even welke andere toets te drukken.

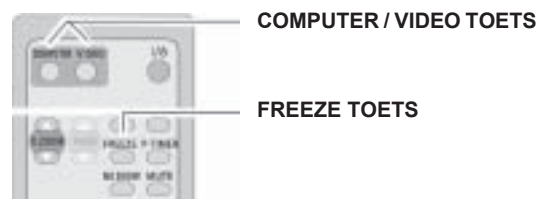

DE PROJECTOR GEBRUIKEN

Auto PC aanpassen

Druk de **Auto PC** toets op de afstandsbediening om de automatische PC aanpassen functie te starten (blz. 27).

D. ZOOM toetsen

Druk de **D. ZOOM** toetsen op de afstandsbediening om het beeld in of uit te zoomen (blz. 34).

AFSTANDSBEDIENING

VOLUME +/-
toetsen (blz. 23)



KEYSTONE TOETS
(blz. 22)

Pijltjes ▲▼ toetsen

AUTO PC toets

IMAGE toets

P-TIMER toets

GEEN BEELD toets

LAMP modus toets

D.ZOOM toetsen

! Nota

Zie de vorige blz. voor de andere toetsen

Geen Beeld functie

Druk de **NO SHOW** toets op de afstandsbediening om het beeld te onderdrukken (zwart maken). De functie annuleren door nogmaals op de **NO SHOW** toets of op om het even welke andere toets te drukken. Men kan ook een logo vastleggen (zie blz. 42), men heeft dan de volgende keus bij iedere druk op de NO SHOW toets .

→ zwart beeld → vastgelegd logo → normaal beeld →

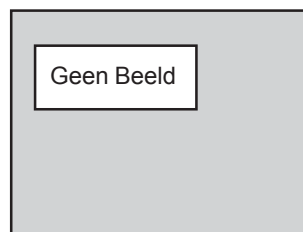

Het bericht gaat weg na 4 seconden.

KEYSTONE toets

Zie details op blz. 22.

IMAGE toets

Om een beeldinstelling te kiezen. (blz. 30, 38)

P-timer functie

Druk **P-TIMER** toets op de afstandsbediening.

Op het scherm verschijnt "00:00" en de teller begint de tijd te tellen (00:00 - 59:59).

Om de P-TIMER te stoppen, de P-TIMER toets drukken. Nogmaals drukken om de P-TIMER functie te annuleren.



P-timer display

LAMP MODUS toets

Men kan de helderheid van de projectie kiezen in drie verschillende standen.



De helderheid wordt automatisch aangepast aan het signaal.



Hoog. Hoger dan de normale modus



Normale Modus



De helderheid is minder, minder stroomverbruik en langere levensduur voor de lamp.

Kiezen van de bron

RECHTSTREEKS KIEZEN

Kies COMPUTER modus door op de **COMPUTER** toets van de afstandsbediening of de **INPUT** toets van de projector te drukken.

BOVENKANT PROJECTOR

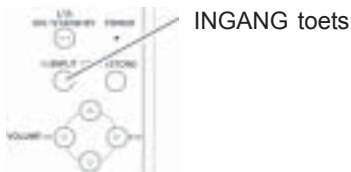

AFSTANDSBEDIENING

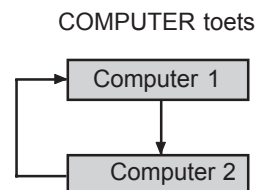

KIEZEN VIA HET MENU

- 1** De **MENU** toets drukken, het MENU verschijnt op het scherm. De **◀▶** toetsen drukken om het rode venster naar het INGANG pictogram te bewegen.
- 2** De **▼** toets drukken om met de rode pijl Computer 1 of Computer 2 te kiezen en dan de **SELECT** toets drukken. Wanneer de men koos voor MONITOR UIT verschijnt enkel Computer 1.
- 3** Kies de gewenste bron en druk **SELECT**.

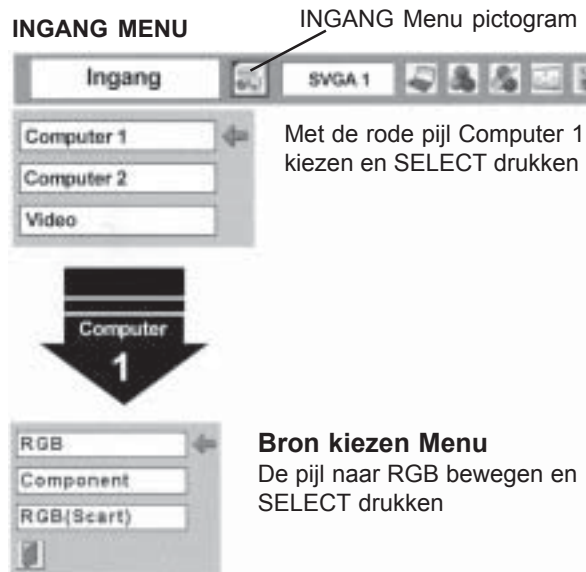

/ OPMERKINGEN

- Wanneer de Search functie op "On 1" of On 2" staat, zoekt het toestel automatisch het ingangssignaal (blz. 46).
- * Wanneer de men koos voor MONITOR UIT verschijnt enkel Computer 1. (blz. 47)
- Computer 2 aanvaardt enkel RGB signalen.

COMPUTER INGANG

Computersysteem keuze

Deze projector kiest automatisch de meeste computers volgens VGA, SVGA, XGA of SXGA norm (zie de tabel COMPATIBELE COMPUTER SPECIFICATIES op blz. 62).

Bij het kiezen van Computer test de projector eerst het inkomende signaal en stelt zich dan in op de juiste norm, zonder verder speciale instellingen te vereisen. (Nochtans kunnen sommige computers manuele instellingen vereisen.)

Auto De projector kan het aangeboden signaal niet herkennen. De Auto functie werkt en het bericht "Auto" verschijnt in het menu. Wanneer er geen behoorlijk resultaat verschijnt, de projector manueel instellen (blz. 28 - 29).

----- Er is geen signaal aanwezig op de ingang. Kijk na of alle kabels juist zijn aangesloten. (zie OPZOEKEN VAN STORINGEN blz. 57)

Modus 1 Een door de gebruiker manueel ingestelde modus. Er is voorzien in Modus 1 – 5 (blz. 28 - 29).

SVGA 1 Een computersysteem door de projector als dusdanig herkend.

*Modus 1 en SVGA 1 zijn voorbeelden.

PC SYSTEEM MENU

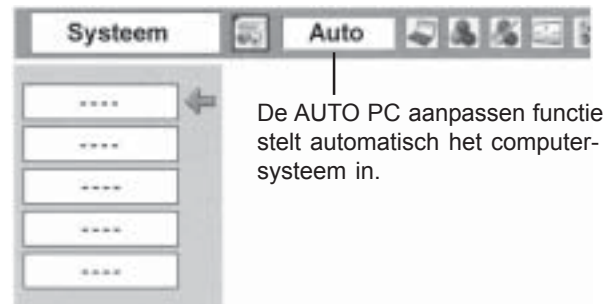

MANUEEL INSTELLEN COMPUTER SYSTEEM

Om het Computer systeem manueel in te stellen, via het MENU de modus kiezen.

1 De **MENU** toets drukken, het MENU verschijnt op het scherm. De **◀▶** toetsen drukken om het PC SYSTEEM pictogram te kiezen.

2 De **▼** toets drukken, een rode pijl verschijnt op het scherm. De rode pijl naar het verlangde systeem bewegen en dan de **SELECT** toets drukken.

PC SYSTEEM MENU

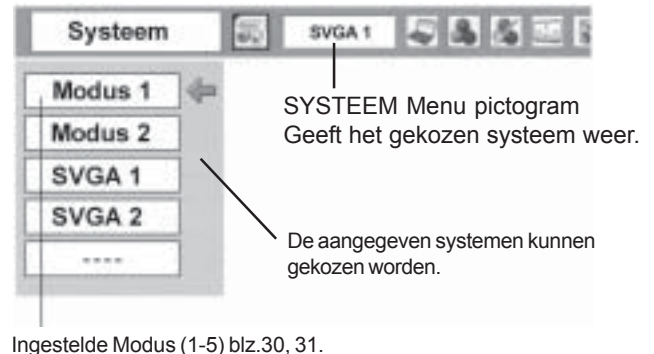

AUTO PC Aanpassen

Deze projector heeft een AUTOMATISCHE COMPUTER INSTELLING (AUTO PC ADJUSTMENT) functie die toelaat de verschillende parameters precies aan te passen aan het inkomende signaal.

RECHTSTREEKS KIEZEN

Kies Automatisch Aanpassen door op de **Auto PC** toets van de afstandsbediening te drukken.

AFSTANDSBEDIENING



KIEZEN VIA HET MENU

AUTO PC Adj.

- 1** Druk de **MENU** toets. Het MENU verschijnt op het scherm. Kies met behulp van de ◀▶ pijltjes het PC ADJUST pictogram. Deze functie kan ook gekozen worden met de **AUTO PC ADJ** toets van de afstandsbediening.
- 2** Druk de ▼ toets om het rode venster naar het AUTO PC ADJ pictogram te bewegen en druk dan tweemaal SELECT.

De instellingen kunnen nu opgeslagen worden, later kunnen deze kunnen deze gebruikt worden door het kiezen van de Mode in het PC SYSTEM MENU. Zie bewaren bij "Manuele instelling van de computer" (blz. 29)

PC AANPASSEN MENU

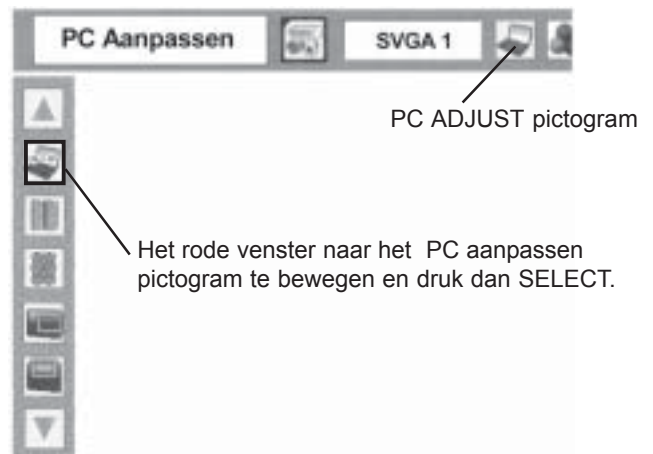

NOTA

- Fine Sync, Total Dots en Scherm positie van sommige computers kunnen soms niet ingesteld worden door deze automatische functie. In zulke gevallen zal een manuele instelling noodzakelijk zijn. (blz. 28 - 29)
- AUTO PC ADJ kan niet ingesteld worden terwijl in het SYSTEEM MENU gekozen is voor "720p", "1035i" of "1080i".

COMPUTER INGANG

Manuele computer aanpassing

Deze projector is in staat de meest courante computersignalen te detecteren en op het scherm weer te geven. Nochtans hebben sommige computers signalen die min of meer afwijken van de standaard en dus niet herkend worden door de projector. In zulk geval zal de projector geen goed beeld geven, zoals flikkeren, niet gesynchroniseerd, overhellend of niet gecentreerd en dg.

Deze projector heeft een MANUEEL COMPUTER AANPASSEN (MANUAL PC ADJUSTMENT) functie die toelaat de verschillende parameters precies aan te passen aan het inkomende signaal. De projector heeft vijf verschillende geheugenplaatsen waar u deze para-meters kan opslaan. Dit laat u toe deze altijd terug op te roepen.

1 Druk de **MENU** toets. Het MENU verschijnt op het scherm. Kies met behulp van de **◀▶** pijltjes het PC AANPASSEN pictogram.

2 Druk de **▼** toets om het rode venster naar het gewenste item te brengen en druk dan de **SELECT** toets. Regel de instelling met behulp van de **◀▶** toetsen.

FINE SYNC

Het beeld regelen om flikker te elimineren. Regel de instelling met behulp van de **◀▶** toetsen. (0 – 31)

AANTAL DOTS

Het totale aantal punten in een horizontale periode. Dit getal met de **◀▶** toetsen aanpassen aan uw computer.

HORIZONTAL POSITIE

Regeling van de horizontale positie. Dit regelen met de **◀▶** toetsen indien het beeld niet gecentreerd is.

VERTICALE POSITIE

Regeling van de verticale positie. Dit regelen met de **◀▶** toetsen indien het beeld niet gecentreerd is.

HUIDIGE MODUS

Druk de **SELECT** toets om informatie over de aangesloten computer te bekomen.

CLAMP

Instelling van het clamp level. Wanneer het beeld een donkere streep heeft, deze instelling uitproberen.

PC AANPASSEN MENU

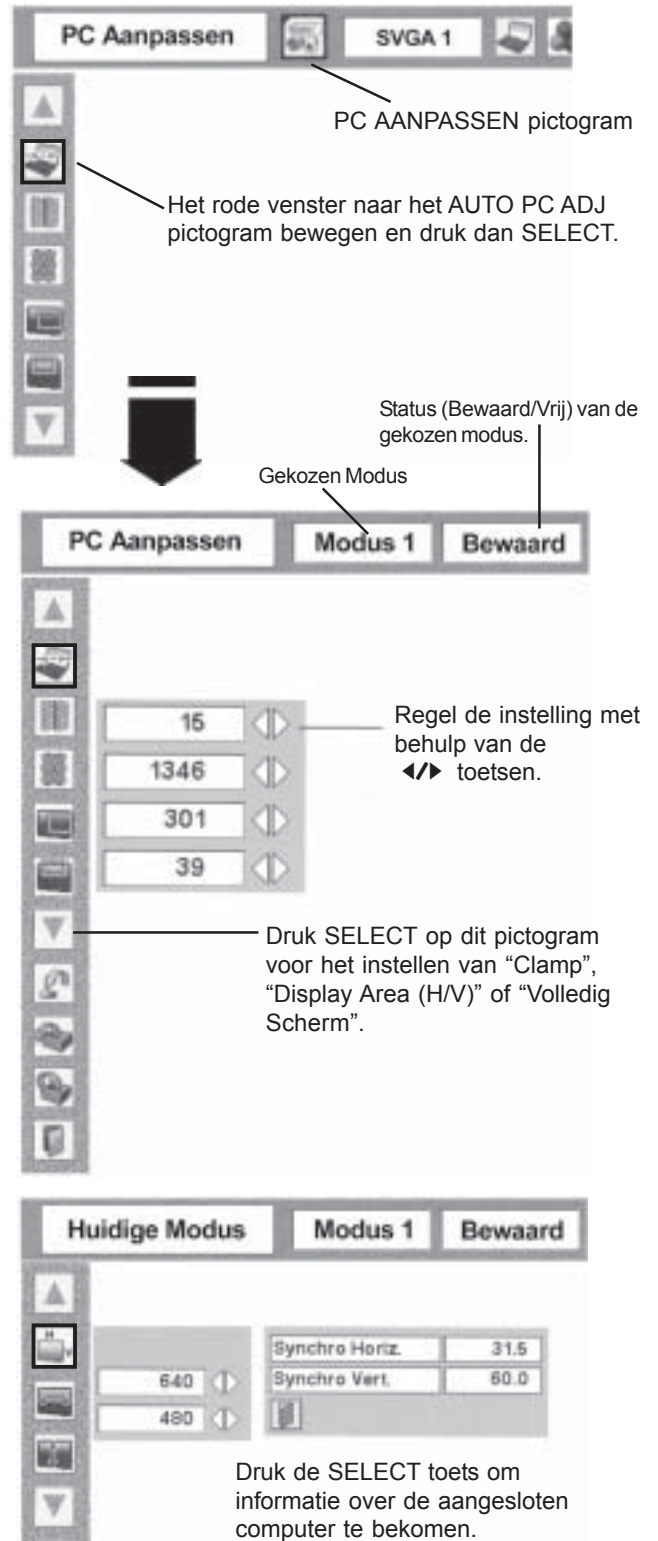

The image shows three sequential screenshots of the projector's menu system. The first screenshot shows the 'PC Aanpassen' menu with 'SVGA 1' selected. The second screenshot shows the 'Gekozen Modus' (Selected Mode) menu with 'Modus 1' selected and 'Bewaard' (Saved) status. The third screenshot shows the 'Huidige Modus' (Current Mode) menu with 'Modus 1' selected and 'Bewaard' status. The 'Huidige Modus' menu displays various settings: 640, 480, and a table with 'Synchro Horiz.' at 31.5 and 'Synchro Vert.' at 60.0.

PC Aanpassen SVGA 1

PC AANPASSEN pictogram

Het rode venster naar het AUTO PC ADJ pictogram bewegen en druk dan SELECT.

Status (Bewaard/Vrij) van de gekozen modus.

Gekozen Modus

Regel de instelling met behulp van de **◀▶** toetsen.

Druk SELECT op dit pictogram voor het instellen van "Clamp", "Display Area (H/V)" of "Volledig Scherm".

Huidige Modus Modus 1 Bewaard

Druk de SELECT toets om informatie over de aangesloten computer te bekomen.

DISPLAY AREA H

Instelling van de horizontale resolutie van deze computer. Druk de **◀▶** toets om de waarde aan te passen, druk dan de **SELECT** toets.

DISPLAY AREA V

Instelling van de verticale resolutie van deze computer. Druk de **◀▶** toets om de waarde aan te passen, druk dan de **SELECT** toets.

RESET

Roept de vorige parameters terug.

MODUS VRIJ MAKEN

Om de vorige parameters te wissen : het rode venster naar het MODUS VRIJ pictogram bewegen en de **SELECT** toets drukken. De rode pijl naar de MODUS die men wil wissen bewegen en de **SELECT** toets drukken.

BEWAREN

Om de instellingen op te slaan : het rode venster naar het BEWAREN pictogram bewegen en de **SELECT** toets drukken. De rode pijl naar één van de MODUS 1 tot 5 bewegen en de **SELECT** toets drukken.

SLUITEN

Verlaat het PC AANPASSEN MENU.

NOTA

- Het PC aanpassen, Display Area (H/V) en Volledig scherm kunnen niet ingesteld worden terwijl in het SYSTEEM MENU gekozen is voor "480p", "575i", "575p", "720p", "1035i" of "1080i".

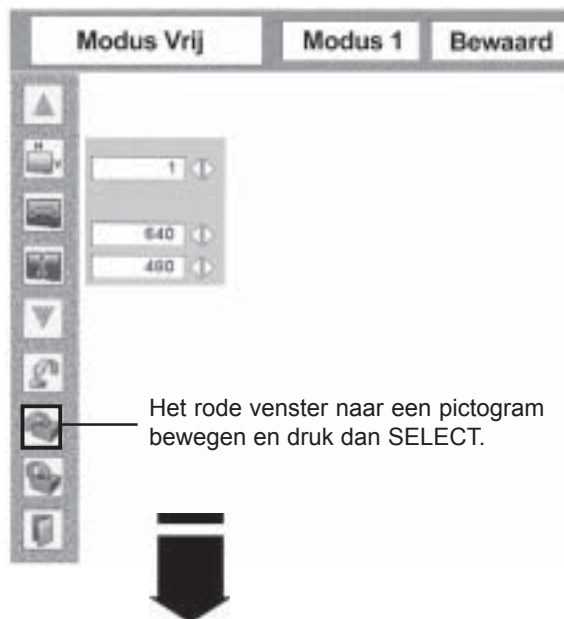

Om de instellingen te wissen.

Deze Modus is reeds opgeslagen.

Waar bewaren ?		800	142	34	640	480
Modus 1	Opgeslagen	800	142	34	640	480
Modus 2	Vrij	800	143	34	640	480
Modus 3	Vrij	800	143	34	640	480
Modus 4	Vrij	800	143	34	640	480
Modus 5	Vrij	800	143	34	640	480

Vrije Modus

Toont de waarde van "Total Dots", "Horizontaal", "Verticaal", "Display Area H", "Display Area V".

Om de instellingen te bewaren.

Modus vrijmaken ?		800	142	34	640	480
Modus 1	Opgeslagen	800	142	34	640	480
Modus 2	Vrij	800	143	34	640	480
Modus 3	Vrij	800	143	34	640	480
Modus 4	Vrij	800	143	34	640	480
Modus 5	Vrij	800	143	34	640	480

Om dit menu te verlaten.

Beeldinstelling

BEELDKEUZE (DIRECT)

Men kan kiezen tussen Standard (normaal), Dynamisch, Natuurlijk, Beeld 1, Beeld 2, Beeld 3, Beeld 4, door te drukken op de IMAGE toets van de projector of de afstandsbediening.

Standaard

Een normaal beeld voor deze projector.

Dynamisch

Een geoptimaliseerd beeld voor een helder lokaal.

Natuurlijk

Verbeterde halftonen voor grafische beelden.

Schoolbord

Speciaal beeld dat geoptimaliseerd is voor projectie op een groen schoolbord, niet geschikt voor een zwart bord.

Beeld 1- 4

Door de gebruiker ingestelde waarden in het BEELD MENU (blz. 32).

BEELDKEUZE (MENU)

- 1 De **MENU** toets drukken, het MENU verschijnt op het scherm. De **◀▶** toetsen drukken om het BEELD KEUZE pictogram te kiezen.
- 2 De **▼** toets drukken, een rood venster verschijnt op het scherm. Dit naar het verlangde pictogram bewegen en dan de **SELECT** toets drukken.



Standaard

Een normaal beeld voor deze projector.



Dynamisch

Een geoptimaliseerd beeld voor een helder lokaal.



Natuurlijk

Verbeterde halftonen voor grafische beelden.



Schoolbord (groen)

Speciaal beeld dat geoptimaliseerd is voor projectie op een groen schoolbord, niet geschikt voor een zwart bord.



Beeld 1-4

Door de gebruiker ingestelde waarden in het BEELD MENU (blz. 32).

AFSTANDSBEDIENING



IMAGE toets

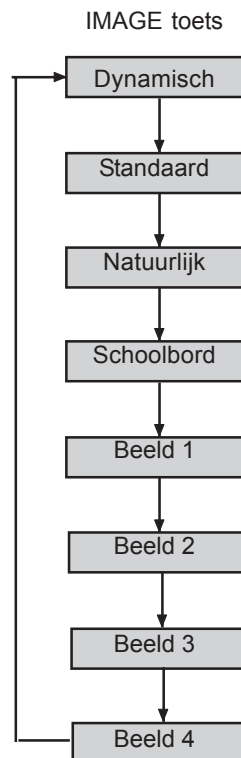

BEELD KEUZE MENU

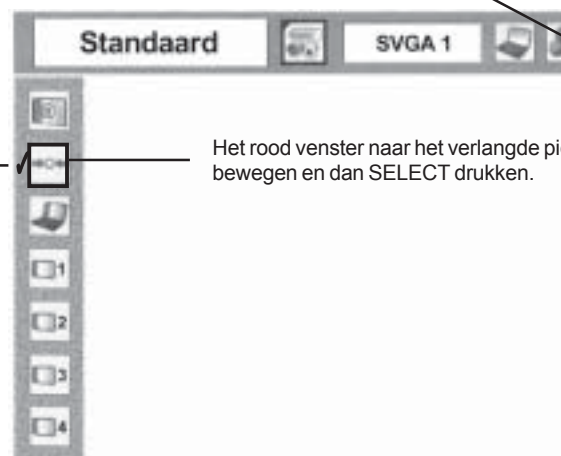

BEELD KEUZE MENU pictogram

Het rood venster naar het verlangde pictogram bewegen en dan SELECT drukken.

Deze instelling is gekozen.

Beeldinstelling

1 De **MENU** toets drukken, het MENU verschijnt op het scherm. De **◀/▶** toetsen drukken om het **BEELD INSTELLEN** pictogram te kiezen.

2 De **▼** toets drukken, een rood venster verschijnt op het scherm. Dit naar het verlangde pictogram bewegen en dan de **SELECT** toets drukken. De waarde van elk item verschijnt. De waarde instellen met behulp van de **◀/▶** toetsen.



CONTRAST

Druk de **◀** toets om het contrast te verminderen, druk de **▶** toets om het contrast te vermeerderen. (van 0 tot 63)



HELDERHEID

Druk de **◀** toets om de helderheid verminderen, druk de **▶** toets om de helderheid te vermeerderen. (van 0 tot 63)



KLEURTEMPERATUUR

Druk op de **LINKS** of de **RECHTS** toets om de kleurtemperatuur te kiezen (Zeer laag, Laag, Medium of Hoog).



WIT BALANS (ROOD)

Druk de **◀** toets om de rode kleur te verminderen, druk de **▶** toets om de rode kleur te vermeerderen. (van 0 tot 63)



WIT BALANS (GROEN)

Druk de **◀** toets om de groene kleur te verminderen, druk de **▶** toets om de groene kleur te vermeerderen. (van 0 tot 63)



WIT BALANS (BLAUW)

Druk de **◀** toets om de blauwe kleur te verminderen, druk de **▶** toets om de blauwe kleur te vermeerderen. (van 0 tot 63)



SCHERPTE

Druk de **◀** toets om het beeld zachter te maken, druk de **▶** toets om het beeld scherper te maken. (van 0 tot 15)



GAMMA

Druk de **◀/▶** toets om de beste contrastbalans te bekomen. (van 0 tot 15)



RESET

Roept de vorige parameters terug.

NOTA

- Na het instellen van de Witbalans zal de Kleurtemperatuur "Gebruiker" aangeven.

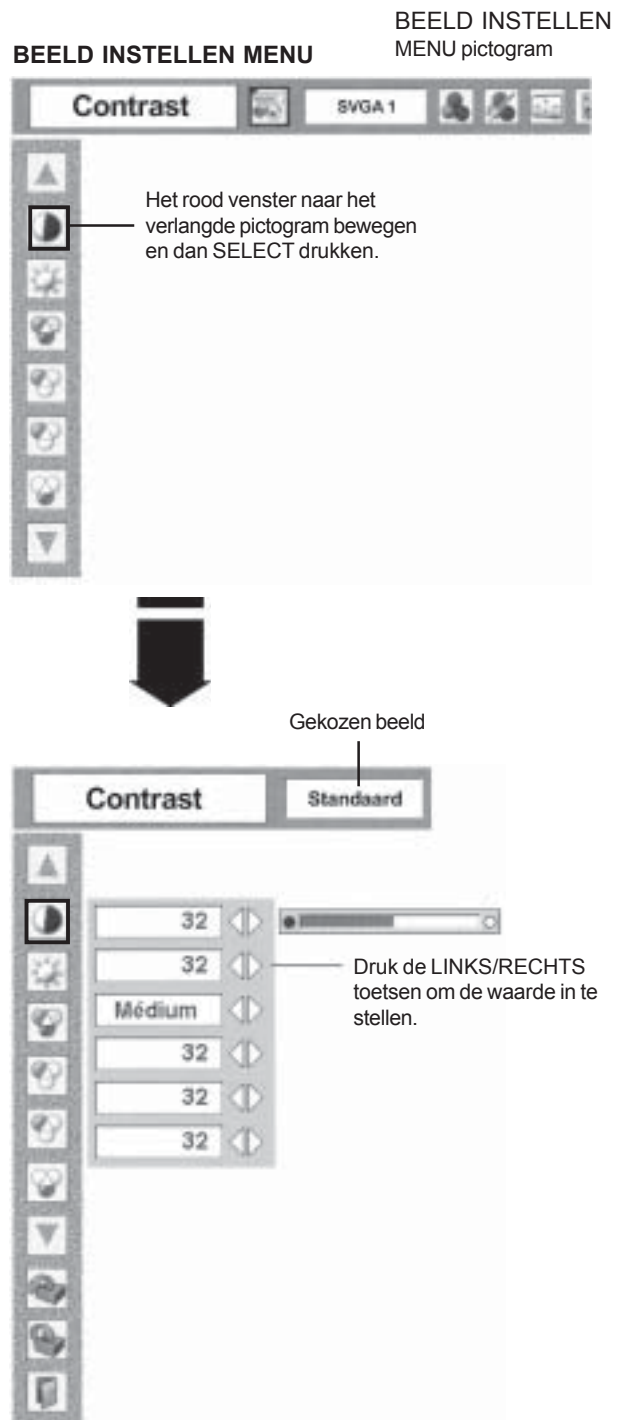

COMPUTER INGANG



BEWAREN

Om de instellingen op te slaan : het rode venster naar het BEWAREN pictogram bewegen en de **SELECT** toets drukken. De rode pijl naar één van de BEELD 1 tot 4 bewegen en de **SELECT** toets drukken.



SLUITEN

Verlaat het BEELD INSTELLEN MENU.

De SELECT toets op dit pictogram drukken om de instellingen te bewaren.

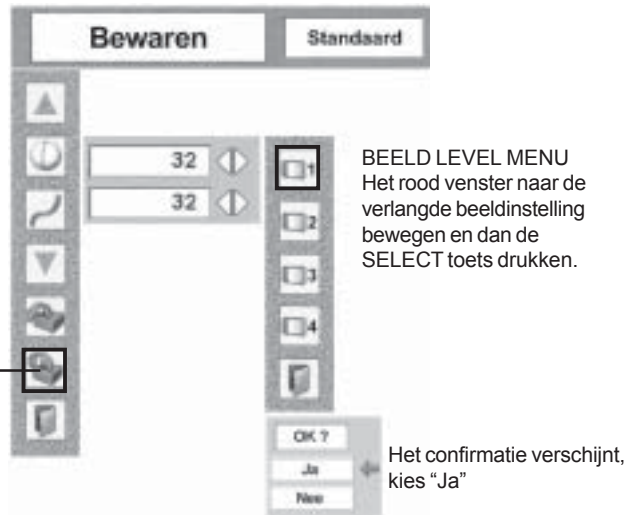

Scherminstelling

Met behulp van de BEELDSCHERM INSTELLING kan men de schermafmetingen instellen.

1 De **MENU** toets drukken, het MENU verschijnt op het scherm. De **◀/▶** toetsen drukken om het SCHERM MENU pictogram te kiezen.

2 De **▼** toets drukken, een rood venster verschijnt op het scherm. Dit naar het verlangde pictogram bewegen en dan de **SELECT** toets drukken.



NORMAAL

Het beeld vult het volledige scherm.



ORIGINEEL

Om het beeld in zijn originele resolutie weer te geven. Wanneer de originele resolutie groter is dan de schermresolutie (1024 x 768), zal de projector automatisch op DIGITALE ZOOM overgaan.



BREED

Brede beelden in 16/9 verhouding.



VOLLEDIG SCHERM

Projectie van het beeld over het hele scherm.



NOTA

- Deze projector kan geen resolutie aan groter dan 1600x1200. Indien de resolutie van de computer hoger is dan 1600x1200, deze vóór de aansluiting lager instellen.
- Indien de resolutie anders is dan 1024x768 zal het beeld aangepast worden aan het scherm.
- True en Digital Zoom kunnen niet gekozen worden terwijl in het PC SYSTEM MENU gekozen is voor "480i", "575i", "480p" of "575p" (blz. 26).
- Het scherm kan niet ingesteld worden terwijl in het SYSTEEM MENU gekozen is voor "720p", "1035i" of "1080i". (zie blz. 26)

CUSTOM

Regel zelf de positie en de schaal van het scherm. Druk de **SELECT** toets op dit pictogram en het aspect venster verschijnt.

H/V Schaal Stel de Horizontale en de Verticale schaal van het scherm in.

H&V Wanneer deze functie "Aan" staat zal de beeldverhouding (aspect ratio) steeds constant blijven. De H functie regelt H&V tezamen (V is onderdrukt).

H/V Positie Stel de Horizontale en de verticale positie van het scherm in.

Common Bewaar de instellingen gemeenschappelijk voor alle ingangen. Druk de **SELECT** toets op Common om het confirmatievenster op te roepen. Druk de **SELECT** toets op "Ja" om de instellingen te bewaren.

Reset Herstel alle instellingen. Druk de **SELECT** toets op Reset om het confirmatievenster op te roepen. Druk de **SELECT** toets op "Ja" om de instellingen te herstellen op hun normale waarde.

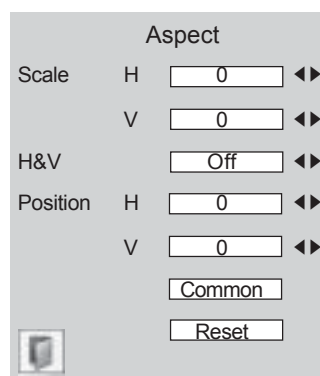

The image shows a menu titled "Aspect" with the following options:

- Scale H: ◀▶
- Scale V: ◀▶
- H&V: ◀▶
- Position H: ◀▶
- Position V: ◀▶
-
-

At the bottom left of the menu is a small icon of a screen with a cursor.

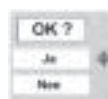

The image shows a confirmation dialog box with the following text and buttons:

OK ?

Ja ◀

Nei ▶

Druk de **SELECT** toets op Common of Reset om het confirmatievenster op te roepen.

COMPUTER INGANG

Om het beeld in of uit te zoomen

DIGITALE ZOOM +

Het MENU verdwijnt en "D.Zoom +" verschijnt op het scherm om de Digital Zoom mode aan te duiden. Druk de **SELECT** toets om het beeld te vergroten. Om op het beeld een panning toe te passen de **▲▼◀▶** toetsen drukken. Het beeld beweegt in de richting van de pijltjes. Panning werkt enkel indien het beeld groter is dan het scherm. Het beeld kan ook vergroot worden door op de **D.ZOOM ▲** toets van de afstandsbediening te drukken.

DIGITALE ZOOM -

Het MENU verdwijnt en "D.Zoom -" verschijnt op het scherm om de Digital Zoom modus aan te duiden. Druk de **SELECT** toets om het beeld te verkleinen

Het beeld kan ook verkleind worden door te drukken op de **D.ZOOM ▼** toets van de afstandsbediening.

Om de Digital Zoom functie te annuleren, een andere (behalve **D.ZOOM ▲/▼**, **SELECT** of **PIJLTJES**) toets drukken.

AFSTANDBEDIENING

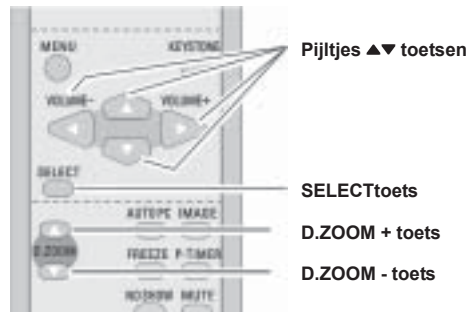

NOTA

- De panning functie kan soms niet behoorlijk werken op een systeem aangepast met het **PC AANPASSEN MENU**.
- Het scherm kan niet ingesteld worden terwijl in het **SYSTEEM MENU** gekozen is voor "720p", "1035i" of "1080i". (zie blz. 29)
- True en Digital Zoom kunnen niet gekozen worden terwijl in het **PC SYSTEM MENU** gekozen is voor "480i", "575i", "480p" of "575p" (blz. 29).

Kiezen van de videobron (Video, S-Video)

RECHTSTREEKS KIEZEN

Kies VIDEO modus door op de **VIDEO** toets van de afstandsbediening of de **INPUT** toets van de projector te drukken.

BOVENKANT PROJECTOR

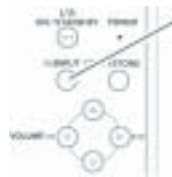

INGANG toets

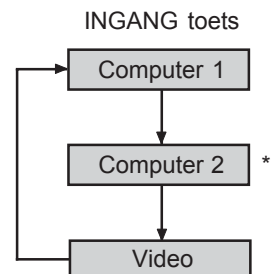

AFSTANDSBEDIENING



VIDEO TOETS

KIEZEN VIA HET MENU

- 1** De **MENU** toets drukken, het MENU verschijnt op het scherm. De **◀▶** toetsen drukken om het rode venster naar het INGANG pictogram te bewegen.
- 2** De **▼** toets drukken om met de rode pijl Video te kiezen en dan de **SELECT** toets drukken. Het BRON MENU verschijnt.
- 3** De pijl naar de gewenste bron bewegen en dan **SELECT** drukken.

Auto De projector kiest automatisch het inkomende signaal en stelt zelf de beste regelingen in.
 • indien zowel VIDEO als S-VIDEO aanwezig zijn heeft S-VIDEO voorrang.

Video Wanneer het signaal met de VIDEO ingang verbonden is.

S-Video Wanneer het signaal met de S-VIDEO ingang verbonden is.

✓ NOTA

* Wanneer de men koos voor MONITOR UIT verschijnt enkel Computer 1. (blz. 47)

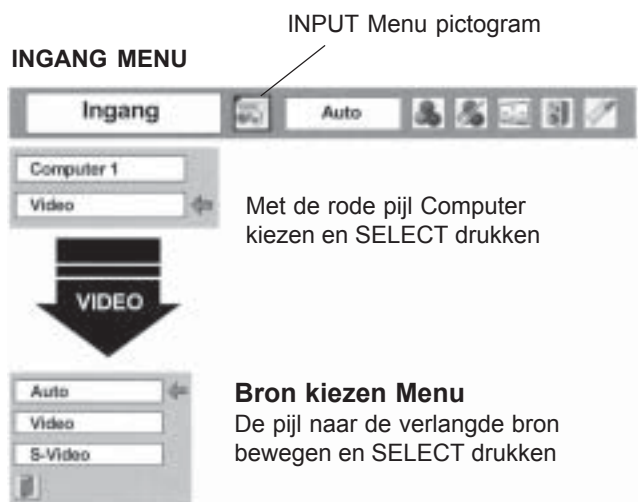

VIDEO INGANG

Kiezen van de bron (Component, 21p Scart RGB)

RECHTSTREEKS KIEZEN

Kies COMPUTER 1 modus door op de **INPUT** toets van de projector of de **COMPUTER** toets van de afstandsbediening te drukken.

BOVENKANT PROJECTOR

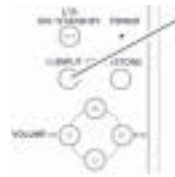

INGANG toets

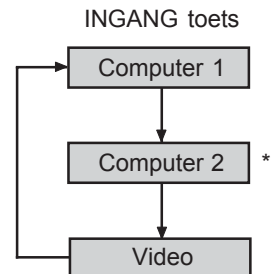

AFSTANDSBEDIENING



COMPUTER toets

KIEZEN VIA HET MENU

- 1** De **MENU** toets drukken, het MENU verschijnt op het scherm. De **◀▶** toetsen drukken om het rode venster naar het INGANG pictogram te bewegen.
- 2** De **▼** toets drukken om met de rode pijl Computer 1 te kiezen en dan de **SELECT** toets drukken.
- 3** Kies de gewenste bron en druk **SELECT**.

Component Wanneer een toestel aangesloten is via de COMPUTER 1 / COMPONENT IN met behulp van een VGA/Component kabel.

RGB (Scart) Wanneer een toestel aangesloten is via de COMPUTER 1 / COMPONENT IN met behulp van een VGA/Scart kabel.

INGANG MENU

INGANG Menu pictogram



Met de rode pijl Computer 1 kiezen en SELECT drukken



Bron kiezen Menu

De pijl naar RGB (Scart) bewegen en SELECT drukken

Kleursysteem keuze

- 1 De **MENU** toets drukken, het MENU verschijnt op het scherm.
De **◀▶** toetsen drukken om het rode venster naar het AV SYSTEM pictogram te bewegen.
- 2 De **▼** toets drukken om met de rode pijl een systeem te kiezen en dan de **SELECT** toets drukken.

Het videosignaal komt van VIDEO of S-VIDEO

Auto

De projector kiest automatisch het juiste systeem (Behalve PAL-M of PAL-N).

PAL, SECAM, NTSC, NTSC 4,43, PAL-M of PAL-N

Soms kans het soms nodig zijn (afhankelijk van de kwaliteit van het videosignaal) het kleursysteem manueel in te stellen. De projector laat toe het juiste kleursysteem te kiezen tussen PAL, SECAM, NTSC, NTSC 4,43, PAL-M of PAL-N.

AV SYSTEEM MENU (VIDEO of S-VIDEO)



Het videosignaal is Component VIDEO

Auto

De projector kiest automatisch het juiste systeem.

Component Video Signal Formaat

Indien de projector het signaal niet kan thuisbrengen zal het nodig zijn het formaat manueel in te stellen. De projector laat toe het juiste formaat te kiezen tussen 480i, 480p, 575i, 575p, 720p, 1035i of 1080i.

AV SYSTEEM MENU (COMPONENT VIDEO)

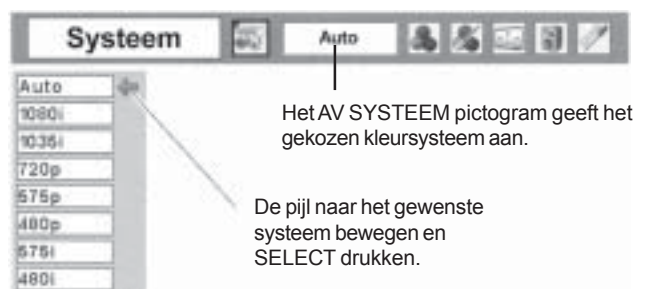

NOTA

- Het AV SYSTEEM MENU is niet beschikbaar indien men RGB (Scart) koos.

Beeldinstelling

BEELDKEUZE (DIRECT)

Men kan kiezen tussen Standard (normaal), Dynamisch, Cinema, Schoolbord, Beeld 1, Beeld 2, Beeld 3, Beeld 4, door te drukken op de IMAGE toets van de projector of de afstandsbediening.

Standaard

Een normaal beeld voor deze projector.

Dynamisch

Een geoptimaliseerd beeld voor een helder lokaal.

Cinema

Een beeld met verbeterde fijnere details.

Schoolbord

Speciaal beeld dat geoptimaliseerd is voor projectie op een groen schoolbord, niet geschikt voor een zwart bord.

Beeld 1- 4

Door de gebruiker ingestelde waarden in het BEELD MENU (blz. 38, 39).

AFSTANDSBEDIENING

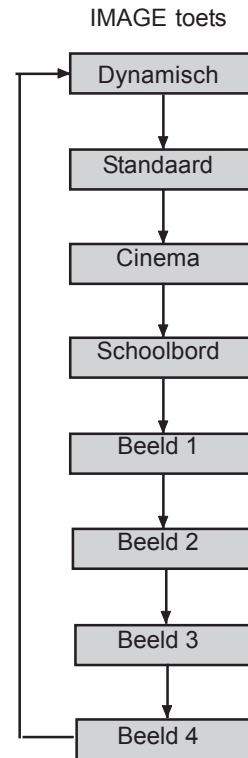

BEELDKEUZE (MENU)

- 1 De **MENU** toets drukken, het MENU verschijnt op het scherm. De **◀▶** toetsen drukken om het BEELD KEUZE pictogram te kiezen.
- 2 De **▼** toets drukken, een rood venster verschijnt op het scherm. Dit naar het verlangde pictogram bewegen en dan de **SELECT** toets drukken.

 **Standaard**
Een normaal beeld voor deze projector.

 **Dynamisch**
Een geoptimaliseerd beeld voor een helder lokaal.

 **Cinema**
Een beeld met verbeterde fijnere details.

 **Schoolbord**
Speciaal beeld dat geoptimaliseerd is voor projectie op een groen schoolbord, niet geschikt voor een zwart bord.

 **Beeld 1-4**
Door de gebruiker ingestelde waarden in het BEELD MENU (blz. 39, 40).

BEELD KEUZE MENU

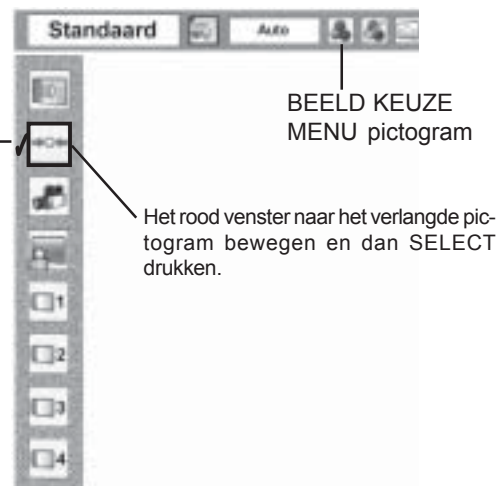

Beeldinstelling

- 1 De **MENU** toets drukken, het MENU verschijnt op het scherm. De **◀/▶** toetsen drukken om het IMAGE ADJUST pictogram te kiezen.
- 2 De **▼** toets drukken, een rood venster verschijnt op het scherm. Dit naar het verlangde pictogram bewegen en dan de **SELECT** toets drukken. De waarde van elk item verschijnt. De waarde instellen met behulp van de **◀/▶** toetsen.

CONTRAST

Druk de **◀** toets om het contrast te verminderen, druk de **▶** toets om het contrast te vermeerderen. (van 0 tot 63)

HELDERHEID

Druk de **◀** toets om de helderheid verminderen, druk de **▶** toets om de helderheid te vermeerderen. (van 0 tot 63)

KLEUR

Druk de **◀** toets om de kleur te verminderen, druk de **▶** toets om de kleur te vermeerderen. (van 0 tot 63)

TINT

Druk de **◀** toets om purper te vermeerderen, druk de **▶** toets om groen te vermeerderen. (van 0 tot 63)

KLEURTEMPERATUUR

Druk op de **LINKS** of de **RECHTS** toets om de kleurtemperatuur te kiezen (Zeer laag, Laag, Medium of Hoog).

WIT BALANS (ROOD)

Druk de **◀** toets om de rode kleur te verminderen, druk de **▶** toets om de rode kleur te vermeerderen. (van 0 tot 63)

WIT BALANS (GROEN)

Druk de **◀** toets om de groene kleur te verminderen, druk de **▶** toets om de groene kleur te vermeerderen. (van 0 tot 63)

WIT BALANS (BLAUW)

Druk de **◀** toets om de blauwe kleur te verminderen, druk de **▶** toets om de blauwe kleur te vermeerderen. (van 0 tot 63)

NOTA

- Bij de kleursystemen PAL, SECAM, PAL-M en PAL-N kan de TINT niet ingesteld worden.
- Na het instellen van de Witbalans zal de Kleurtemperatuur "Gebruiker" aangeven.

BEELD INSTELLING MENU

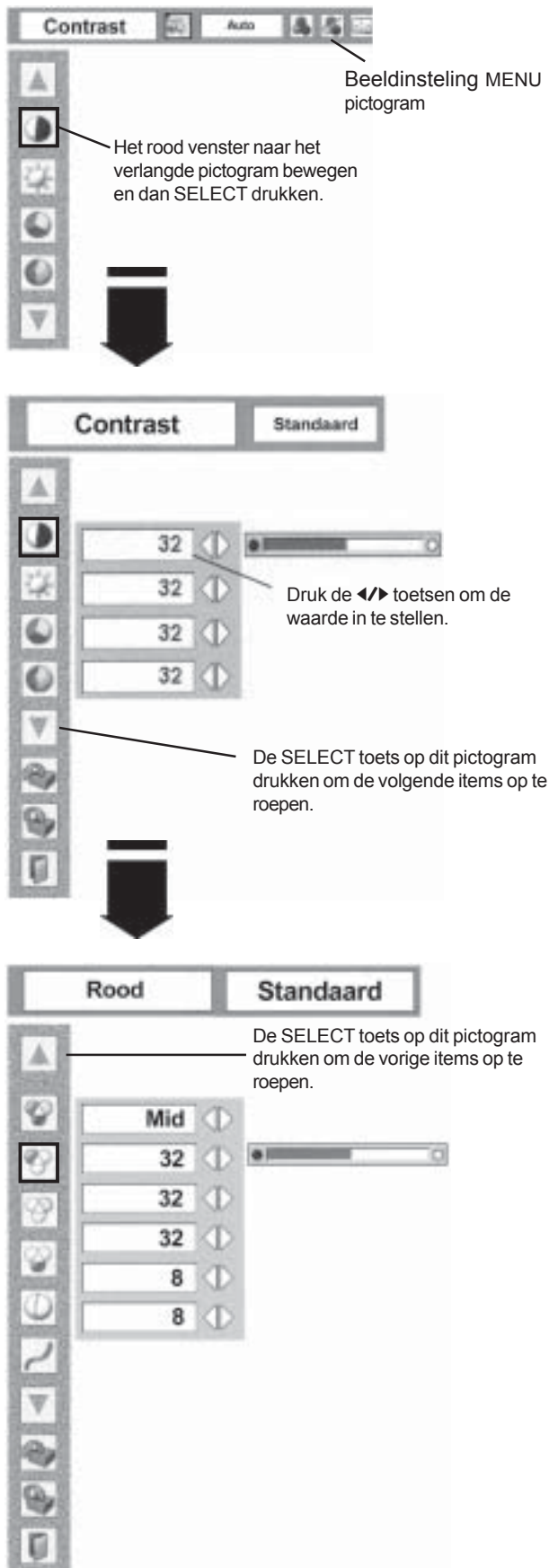

VIDEO INGANG



SCHERPTE

Druk de ◀ toets om het beeld zachter te maken, druk de ▶ toets om het beeld scherper te maken. (van 0 tot 15)



GAMMA

Druk de ◀▶ toets om de beste contrastbalans te bekomen. (van 0 tot 15)



RUIS ONDERDRUKKEN

Ruis en storingen op het scherm kunnen verminderd worden.

Uit : Staat uit.

L1 : Lage onderdrukking

L2 : Hoge onderdrukking



PROGRESSIEF

Op "L1" of "L2" zetten om op progressieve aftasting over te gaan.

Uit : Progressieve aftasting staat uit.

L1 : Progressieve aftasting staat aan (bewegende beelden)

L2 : Progressieve aftasting staat aan (stilstaande beelden)

Nota : Wanneer men kiest voor 480p, 575p, 720p, 1035i of 1080i kan "Progressief" niet ingesteld worden.



RESET

Roept de vorige parameters terug.



BEWAREN

Om de instellingen op te slaan : het rode venster naar het BEWAREN pictogram bewegen en de SELECT toets drukken. De rode pijl naar één van de BEELD 1 tot 4 bewegen en de SELECT toets drukken.



SLUITEN

Verlaat het BEELD INSTELLEN MENU.

✓ Opmerkingen

- Bij "480p", "575p", "720p", "1035i" of "1080i" kan men niet voor "Progressief" kiezen.
- Reset en Store verschijnen na het veranderen van een instelling.

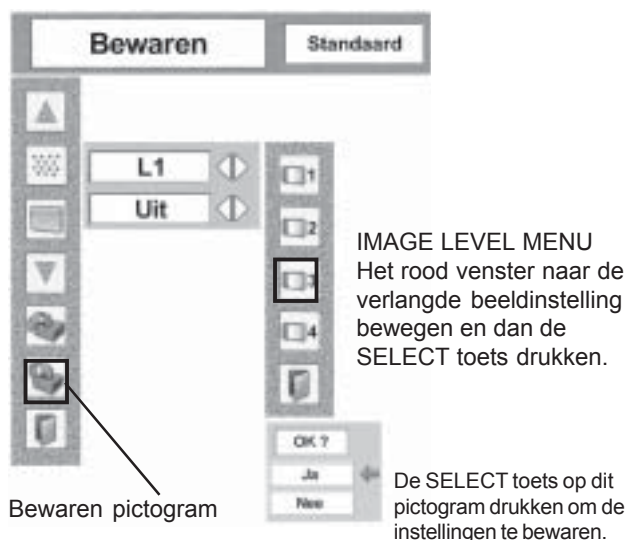

Scherminstelling

Deze projector beschikt over een scherminstelling functie, aldus kunt u een beeld op maat bekijken.

- 1 De **MENU** toets drukken, het MENU verschijnt op het scherm. De **◀▶** toetsen drukken om het SCHERM MENU pictogram te kiezen.
- 2 De **▼** toets drukken, een rood venster verschijnt op het scherm. Dit naar het verlangde pictogram bewegen en dan de **SELECT** toets drukken.

SCHERM MENU



Het rood venster naar de verlangde functie bewegen en dan de **SELECT** toets drukken.

NORMAAL

Normale videobeelden in 4 : 3 verhouding.

BREED

Brede videobeelden in 16 : 9 verhouding.

CUSTOM

Regel zelf de positie en de schaal van het scherm. Druk de **SELECT** toets op dit pictogram en het aspect venster verschijnt.

H/V Schaal Stel de Horizontale en de Verticale schaal van het scherm in.

H&V Wanneer deze functie "Aan" staat zal de beeldverhouding (aspect ratio) steeds constant blijven. De H functie regelt H&V tezamen (V is onderdrukt).

H/V Positie Stel de Horizontale en de verticale positie van het scherm in.

Common Bewaar de instellingen gemeenschappelijk voor alle ingangen. Druk de **SELECT** toets op Common om het confirmatievenster op te roepen. Druk de **SELECT** toets op "Ja" om de instellingen te bewaren.

Reset Herstel alle instellingen. Druk de **SELECT** toets op Reset om het confirmatievenster op te roepen. Druk de **SELECT** toets op "Ja" om de instellingen te herstellen op hun normale waarde.

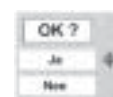
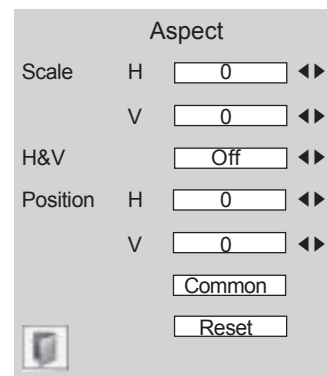

Druk de **SELECT** toets op Common of Reset om het confirmatievenster op te roepen.

/ NOTA

- Het SCHERM MENU kan niet gekozen worden terwijl in het AV SYSTEEM MENU gekozen is voor "720p", "1035i" of "1080i". (blz. 36)
- Wanneer er geen signaal aanwezig is, kiest het toestel "Normaal".
- Bij "720p", "1035i" of "1080i" kan men niet voor "Wide" kiezen.

INSTELLING

Instelmenu

1 De **MENU** toets drukken, het MENU verschijnt op het scherm. De **◀/▶** toetsen drukken om het INSTEL pictogram te kiezen.

2 De **▼** toets drukken, een rood venster verschijnt op het scherm. Dit naar het verlangde pictogram bewegen en dan de **SELECT** toets drukken. Een nieuw dialoog venster verschijnt.

TAAL

De taal van het MENU kan ingesteld worden op de volgende talen : Engels, Duits, Frans, Italiaans, Spaans, Portugees, Nederlands, Zweeds, Chinees, Koreaans of Japans.

KEYSTONE

In het geval het beeld niet rechthoekig is (keystone vervorming), de projectie instellen met KEYSTONE. Kies Bewaren of Reset en druk **SELECT**. Het MENU verdwijnt en het bericht "Keystone" komt op het scherm.

- Bewaren De keystone regeling blijft bewaard zelf na het uitschakelen van de netstroom.
- Reset De keystone regeling gaat terug standaard na het uitschakelen van de netstroom.

BLAUWE ACHTERGROND

Wanneer deze functie aan staat geeft de projector een blauw beeld indien geen signaal aanwezig is. De functie op "Aan" zetten om het blauw beeld aan te zetten.

INSTEL MENU (Taal)



DISPLAY

Wanneer deze functie aan staat geeft de projector een schermdisplay weer tijdens de verschillende instellingen. Deze display kan zeer nuttig zijn maar kan soms uw presentatie storen. Om dit te voorkomen kan deze functie op "Uit" gezet worden.

- Zet op "Aan" om alle displays aan te zetten.
- Zet op "Aftellen Uit" indien u bij het aanzetten onmiddellijk beeld wenst, zelfs voordat de lamp op volle sterkte werkt.
- Zet op "Uit" om alle displays behalve :
 - MENU
 - P-TIMER
 - "Geen signaal" (blz. 47)
 - "Even geduld"
 - "Apparaat Uitzetten?"
 - De witte pijlen voor het Origineel item van het Scherm Menu. (blz. 32)

LOGO INSTELLINGEN

Deze instellingen laten u toe het schermlogo aan te passen en de PIN code te veranderen.

✓ Nota

- Wanneer de pincodefunctie voor het logo aanstaat is het niet mogelijk "Logo" of "Logo vastleggen" te kiezen.

LOGO KIEZEN

Om het startdisplay (logo) aan te zetten.

- Gebruiker Een door uzelf vastgelegd beeld
- Standaard Logo van de fabriek
- Uit Enkel aftellen

LOGO MENU

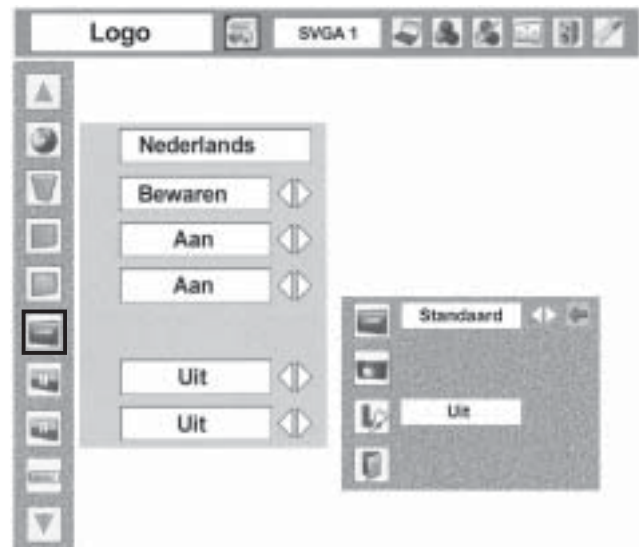

INSTELLING



VASTLEGGEN LOGO

Een geprojecteerd beeld kan vastgehouden worden om gebruikt te worden als logo tijdens het opwarmen van de projector of als interval tijdens een presentatie inplaats van een zwart beeld. Na het vastleggen van een beeld de LOGO instelling op "Gebruiker" zetten. Om een beeld vast te leggen [Ja] kiezen, om te annuleren kies [Nee].

✓ Opmerkingen

- Alvorens een beeld vast te leggen eerst in het beeldkeuze menu Standaard kiezen om een correct beeld te bekomen. (blz. 30, 38)
- Een computerbeeld tot resolutie 1024x768 kan vastgelegd worden. Een video beeld kan ook vastgelegd worden behalve 720p, 1035i of 1080i.
- De keystone instellingen worden niet mee bewaard.
- Wanneer de pincodefunctie voor het logo aanstaat is het niet mogelijk "Logo" of "Logo vastleggen" te kiezen.
- Bij het vastleggen van een nieuw logo wordt het eerste gewist.



BEWAREN PINCODE LOGO

Deze functie verbiedt aan niet gebruikers de mogelijkheid het logo te veranderen.

Uit : De instellingen van het logo kunnen vrij gebeuren.

Aan: De instellingen van het logo kunnen alleen gebeuren na het inbrengen van de pincode.

Om de instellingen van "Bewaren Pincode Logo" te kunnen veranderen, eerst de fabriekscade "4321" inbrengen.

LOGO VASTLEGGEN MENU

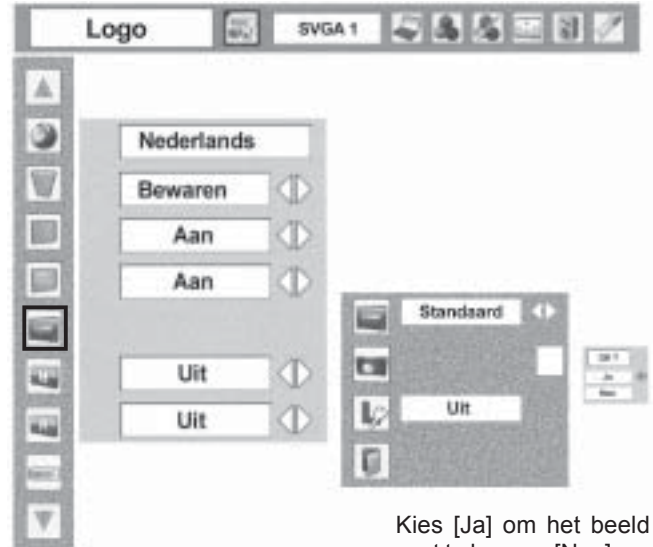

Kies [Ja] om het beeld vast te leggen, [Nee] om te annuleren

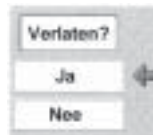

Kies [Ja] om het vastleggen te onderbreken.

BEWAREN PINCODE LOGO



Geef een pincode voor het logo

Kies een cijfer met behulp van de ▲/▼ toetsen en bevestig met ►toets. Het cijfer verandert in “*”. Om een cijfer te annuleren met de ◀ toets “Wissen” kiezen en herbeginnen.

Na het vierde cijfer gaat de cursor automatisch naar “Bevestigen”. Druk de **SELECT** toets om de projector in werking te stellen.

Wanneer de PIN code niet correct is worden de “****” rood en verdwijnen even later. Geef de juiste code in.

Na het inbrengen van de code verschijnt een nieuw venster.

Kies Aan/Uit met de ◀▶ toets of verander de code.

De pincode voor het logo veranderen

Men kan de pincode altijd veranderen met een ander getal van vier cijfers. Kies met de ▼ toets “Pincode veranderen” en druk **SELECT**.

Indien de PIN code vergeet zal het niet meer mogelijk zijn het logo te veranderen. Schrijf de door U gekozen pincode op. Voor meer details blz. 49 raadplegen.

ATTENTIE BIJ HET GEBRUIK VAN DE PIN CODE

INDIEN DE PIN CODE VERGEET ZAL HET NIET MEER MOGELIJK ZIJN DE PROJECTOR TE GEBRUIKEN. SCHRIJF DE DOOR U GEKOZEN PIN CODE NEER OP BLZ. 66. INDIEN U DE CODE TOCH VERGEET OF VERLIEST MOET U ZICH TOT UW VERKOPER WENDEN.

INSTELLING



PLAFOND (Ceiling)

Deze functie zorgt voor een beeldomkering boven/onder en links/rechts, dit laat toe de projector omgekeerd aan het plafond te bevestigen. De Functie op "Aan" zetten om dit mogelijk te maken.



DOORZICHT PROJECTIE (Rear)

Deze functie zorgt voor een beeldomkering links/rechts, dit laat toe met de projector langs achter (rear projection) te projecteren. De Functie op "Aan" zetten om dit mogelijk te maken.



ZOEKEN VAN EEN INGANGSSIGNAAL

Deze functie detecteert automatisch wanneer er signaal op een ingang aanwezig is. Kies met behulp van de l/r toetsen één van de volgende mogelijkheden.

Uit Deze functie staat uit.

Aan 1 Deze functie start van zodra men op de **INPUT** toets van de projector drukt, of van zodra men op de **COMPUTER** of de **VIDEO** toets van de afstandbediening drukt.

Aan 2 Deze functie start van zodra men op de **POWER ON-OFF** toets van de projector of de afstandsbediening, de **COMPUTER** of de **VIDEO** toets van de afstandbediening of de **INPUT** toets van de projector drukt.

✓ Opmerkingen

- Wanneer de men koos voor Aan 1 of Aan 2, verschijnt de status van de ingang en de lamp op het scherm wanneer de ingang omschakelt.
- Indien het toestel geen ingangssignaal kan vinden, gaat de werking als volgt verder :
- Wanneer met op de **INPUT** toets drukt kiest het toestel een andere ingang.
- Wanneer met op de **COMPUTER** toets drukt kiest het toestel de vorige ingang (COMPUTER 1 of COMPUTER 2).
- Wanneer met op de **VIDEO** toets drukt kiest het toestel de video ingang.
- Wanneer men tijdens het automatisch zoeken een van deze toetsen drukt, stopt het zoeken en keert het toestel terug naar de vorige ingang.

Plafond (Ceiling)

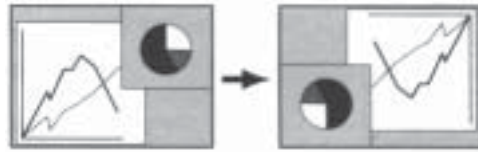

Doorzicht projectie (Rear)

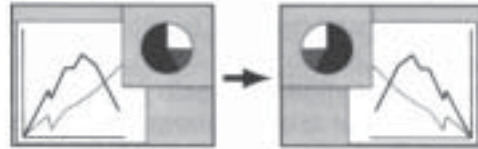



MONITOR IN / UIT

De COMPUTER IN 2 / MONITOR OUT aansluiting is omschakelbaar als computer ingang, component ingang of als monitor uitgang. (blz. 9)

Om deze aansluiting als ingang te gebruiken kies COMPUTER 2, om als monitor uit te gebruiken kies MONITOR OUT.

Wanneer COMPUTER 2 als ingang gebruikt wordt kan men MONITOR OUT niet instellen, eerst een andere bron instellen, zoals COMPUTER 1 of Video.



AUTOMATISCHE SPAARSTAND

De AUTOMATISCHE SPAARSTAND functie laat toe het verbruik te reduceren wanneer de projector niet in gebruik is. Deze functie schakelt de projectielamp uit wanneer de projector vast stelt dat het signaal onderbroken is en er geen enkele toets ingedrukt is sinds 30 seconden of langer. De projector is geleverd vanuit de fabriek met deze functie op "5min" en "Klaar". Deze functie werkt als volgt:

WERKING

1) Wanneer het signaal wegvalt gedurende 30 seconden of langer verschijnt het bericht "Geen Signaal" en een teller verschijnt op het scherm. Na het verloop van de ingestelde tijd gaat de lamp uit en het afkoelen begint. Gedurende deze tijd gaat de POWER indicator rood knipperen.

Wanneer men "Klaar" koos.

2) Na volledige afkoeling gaat de POWER indicator groen knipperen. Dit geeft aan dat de spaarstand actief is. De projector gaat aan van zodra het signaal terug komt of indien men een toets aanraakt.

Wanneer men "Uitschakelen" koos.

2) Na volledige afkoeling gaat de projector uit.

Wanneer men "Uit" koos.

De Spaarstand functie werkt niet

Stel de tijd in met behulp van de ◀▶ toetsen.

Nota

- De standaard instelling is "Klaar 5 min".

Spaarstand

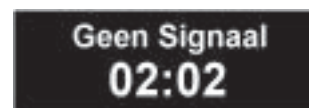

Overblijvende tijd vooraleer de lamp uitgaat.



De SELECT toets op Automatische spaarstand drukken om dit menu te laten verschijnen. Kies met de ◀▶ toetsen één van de drie mogelijkheden, ga met de ▲▼ toetsen naar de minuten en regel de tijd met de ◀▶ toetsen.

INSTELLING



ON START (SNELSTART)

Wanneer de "On Start" functie aanstaat zal de projector onmiddellijk aangaan van zodra het netsnoer met de wandcontactdoos verbonden is.

✓ **Nota** : De projector steeds op de juiste wijze uitschakelen. Zie bladzijde 19 "De projector uitzetten". Indien de projector niet in de correcte volgorde werd uitgeschakeld kan deze functie niet werken.



LAMP MODUS

Men kan de helderheid van de projectie kiezen in drie verschillende standen.



De helderheid wordt automatisch aangepast aan het signaal.



Hoog. Hoger dan de normale modus



Normale Modus



De helderheid is minder, minder stroomverbruik en langere levensduur voor de lamp.

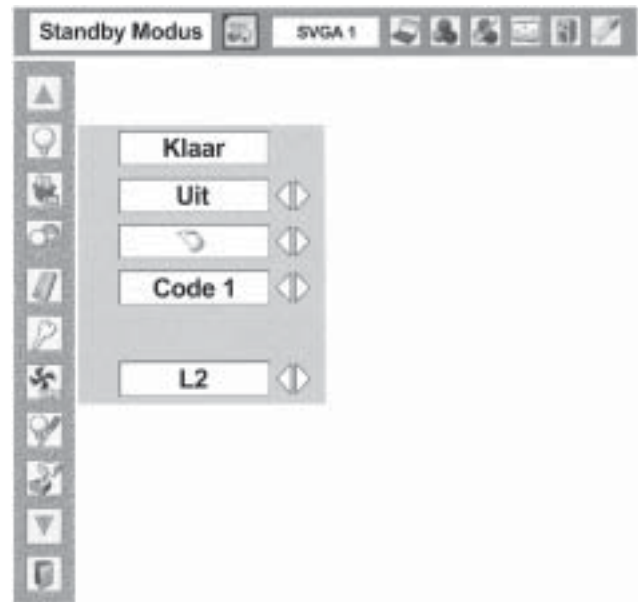

AFSTANDSBEDIENING

Deze projector is voorzien van twee verschillende codes voor de afstandsbediening (Code 1 en Code 2). Hierdoor is het mogelijk om twee projectors tegelijkertijd te gebruiken zonder interferentie. De code van de projector moet overeenkomen met de code van de afstandsbediening.

Veranderen van de code van de projector :

Zet de code van de projector in het INSTEL MENU op "Code 2"

Veranderen van de code van de afstandsbediening :

De toetsen **MENU** en **IMAGE** van de afstandsbediening gedurende 10 seconden tezamen indrukken. Om de code terug naar "Code 1" te brengen, de handeling herhalen.

NOTA : Na het vervangen van de batterij keert de code van de afstandsbediening terug naar "Code 1"

AFSTANDSBEDIENING





De MEMU en IMAGE toetsen gedurende 10 seconden ingedrukt houden.

BLOKKEREN VAN HET TOESTEL

Deze functies laten toe het toestel te beveiligen tegen ongeoorloofd gebruik.

TOETSEN BLOKKEREN

Deze functie laat toe de toetsen van de projector of de afstandsbediening te blokkeren.

-  Blokkeren van de projectortoetsen
-  Blokkeren van de afstandsbedieningtoetsen
-  Deze functie staat uit.

Om de toetsen terug aan te zetten wanneer de afstandsbediening niet beschikbaar is als volgt handelen :
 Neem het netsnoer weg om de voeding uit te schakelen en plaats dit terug terwijlmen de select toets ingedrukt houdt. Dit zal de blokkering van de toetsen van projector annuleren.

TOETSEN BLOKKEREN

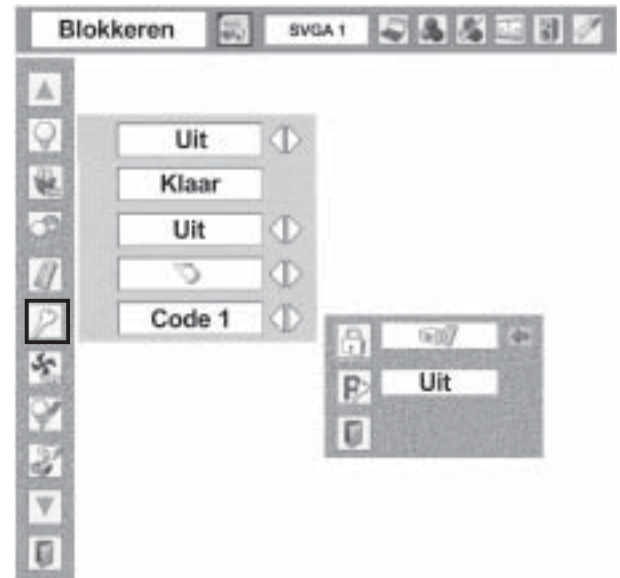

BLOKKEREN MET PINCODE

Een PIN code is een geheime code die toelaat de projector enkel beschikbaar te stellen aan de persoon die de code kent. De volgende instellingen zijn mogelijk.

- Uit : Geen pincode blokkering.
- Aan1 : De pincode moet bij het aanzetten ingebracht worden.
- Aan2 : De pincode alleen ingebracht worden indien het netsnoer losgekoppeld werd. Aan en uit zetten gaat zonder het inbrengen van de pincode.

Om de pincode instelling of de pincode zelf te kunnen veranderen moet men eerst de pincode ingeven. De originele fabrieksinstelling is "1234".

BLOKKEREN MET PINCODE



INSTELLING

Geef een PIN code

Kies een cijfer met behulp van de ▲/▼ toetsen en bevestig met de ► toets. Het cijfer verandert in “*”. Om een cijfer te annuleren, met de ◀ toets “Wissen” kiezen en herbeginnen.

Na het vierde cijfer gaat de cursor automatisch naar “Bevestigen”. Druk de **SELECT** toets om de projector in werking te stellen.

Wanneer de PIN code niet correct is worden de “****” rood en verdwijnen even later. Geef de juiste code in.

Instelling veranderen

Kies Uit, Aan1 of Aan2 met de ◀► toets, kies dan “Verlaten” met de ▼ toets, verlaat het venster door de ▼ toets en dan de **SELECT** toets te drukken.

De pincode veranderen

Men kan de pincode altijd veranderen met een ander getal van vier cijfers. Kies met de ▼ toets “Pincode veranderen” en druk **SELECT**. Het dialoog “Nieuwe pincode” verschijnt. Kies een cijfer met behulp van de ▲/▼ toetsen en bevestig met ► toets. Het cijfer verandert in “*”. Om een cijfer te annuleren met de ◀ toets “Wissen” kiezen en herbeginnen. Na het vierde cijfer gaat de cursor automatisch naar “Bevestigen”. Druk de **SELECT** toets.

ATTENTIE BIJ HET GEBRUIK VAN DE PIN CODE

INDIEN DE PIN CODE VERGEET ZAL HET NIET MEER MOGELIJK ZIJN DE PROJECTOR TE GEBRUIKEN. SCHRIJF DE DOOR U GEKOZEN PIN CODE NEER OP BLZ. 66. INDIEN U DE CODE TOCH VERGEET OF VERLIEST MOET U ZICH TOT UW VERKOPER WENDEN.

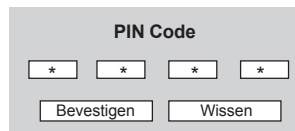
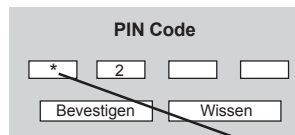
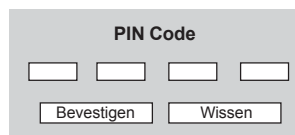

Om veiligheidsredenen veranderen de cijfers in “*”.

De pincode instelling veranderen

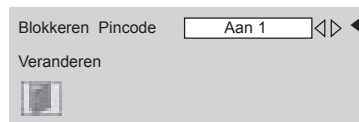

Kies een instelling met de ◀► toetsen

De pincode veranderen

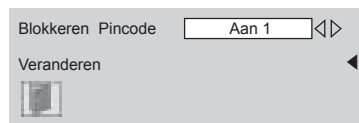

Kies met de ▼ toets “Pincode veranderen” en druk **SELECT**. Het dialoog “Nieuwe pincode” verschijnt.



De cijfers verschijnen ter confirmatie



VENTILATIE

Deze functie laat toe het vermogen van de ventilators na het afzetten van de projector aan te passen. Er bestaat de volgende keus. (zie ook blz. 19)

L1 : Normale werking

L2 : De ventilators draaien trager en maken dus minder lawaai. Nochtans zal de koeling langer duren.



LAMP VERVANGEN

Deze functie laat toe de indicator van lampvervangtijd terug te zetten. Na vervanging van de lamp de teller met deze functie terug op nul zetten. (blz. 54)



STANDAARD INSTELLING

Deze zet alle instellingen (behalve de lamp teller) van de projector terug naar de fabriekinstelling.



SLUITEN

Verlaat het BEELD INSTELLEN MENU.

STANDAARD INSTELLING



Kies [Standaardinstelling] om dit venster op te roepen. Kies [Ja] om te activeren.

ONDERHOUD

WARNING indicator

De WARNING (waarschuwing) indicator geeft de toestand van de projector aan. Altijd de toestand van deze indicator nazien alvorens de projector te gebruiken.

De projector staat uit en de WARNING indicator knippert rood

Wanneer de inwendige temperatuur van de projector boven het normale stijgt gaat de projector automatisch uit om de inwendige schakelen te beschermen. De POWER (voeding) indicator gaat knipperen terwijl de projector nu afkoelt. Wanneer de temperatuur terug normaal is geworden gaat de POWER indicator constant rood branden en kan men de projector terug aanzetten.

NOTA

Na het afkoelen blijft de WARNING indicator steeds knipperen. Na het opnieuw inschakelen gaat deze uit.

De volgende punten nazien :

- ✓ Is er voldoende spatie tussen de projector en de omgeving om een correcte ventilatie mogelijk te maken?
- ✓ Staat de projector niet in de luchtstroom van een verwarming of airco? In zulk geval de projector verder weg plaatsen.
- ✓ Zijn de luchtfilters proper? De luchtfilters regelmatig reinigen.

De projector staat uit en de WARNING indicator gaat rood branden

Wanneer de projector een anomalie vaststelt gaat deze automatisch uitschakelen ter bescherming van de inwendige schakelingen. De WARNING indicator gaat dan constant rood aan. In zulk geval de projector loskoppelen van het net, even wachten, terug aansluiten en opnieuw proberen. Indien de projector niet aangaat en de WARNING indicator blijft rood branden, de projector loskoppelen van het net en het service center contacteren.



ATTENTIE

Wanneer er zich een storing voordoet de projector altijd van net loskoppelen om een brand of elektrische schok te voorkomen.

BOVENKANT Projector



Waarschuwing knippert rood

BOVENKANT Projector



Waarschuwing constant rood

Reiniging van de luchtfilters

De uitneembare luchtfilters voorkomen het accumuleren van stof op het oppervlak van de projectielens en spiegels. Wanneer de luchtfilters verstopt raken met stofdeeltjes verminderd de luchtstroom en de koeling kan in het gedrang komen. De inwendige temperatuur kan sterk oplopen en zal de levensduur van de projector negatief beïnvloeden. Wij raden u aan de volgende procedure te volgen voor het reinigen van de luchtfilters.

- 1** De projector afzetten en het netsnoer uittrekken.
- 2** De projector omkeren en de luchtfilters verwijderen.
- 3** De luchtfilters reinigen met een borstel of uitwassen.
- 4** De luchtfilters terug plaatsen. Er goed opletten dat deze terug goed aansluiten.

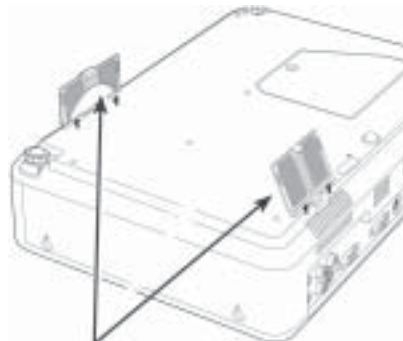

LUCHTFILTER
Naar boven trekken
Opgelet : bij montage moeten de spleten naar buiten wijzen



ATTENTIE

De projector niet gebruiken zonder luchtfilters. Stof kan op de LCD panelen in de projector accumuleren. Het beeld zal in dit geval ook gestoord worden door het stof op de panelen. Geen kleine voorwerpen in de luchtinlaten laten komen. Deze kunnen de projector beschadigen. De luchtfilters zijn kleine onderdelen. Wees voorzichtig dat kinderen deze niet inslikken.

RAADGEVING

WIJ RADEN U AAN DE PROJECTOR NIET TE GEBRUIKEN OP PLAATSEN WAAR VEEL STOF OF ROOK AANWEZIG IS. HET GEBRUIK VAN DE PROJECTOR IN ZULKE OMGEVINGEN ZAL DE BEELDKWALITEIT STERK BENADELEN.

Bij het gebruik van de projector op plaatsen waar veel stof of rook aanwezig is bestaat het gevaar dat de LCD panelen in de projector vuil worden. Het beeld zal in dit geval ook gestoord worden door het stof op de panelen. In zulk geval uw verkoper of servicecenter raadplegen.

Plaatsen van de lensdop

- 1** Eerst het koordje aan de lensdop vastmaken door een lus te maken.
- 2** De projector omdraaien.
- 3** Het andere uiteinde vastmaken met een schroef aan de onderkant van de projector halen. Dan de lensdop door de lus halen en aantrekken.

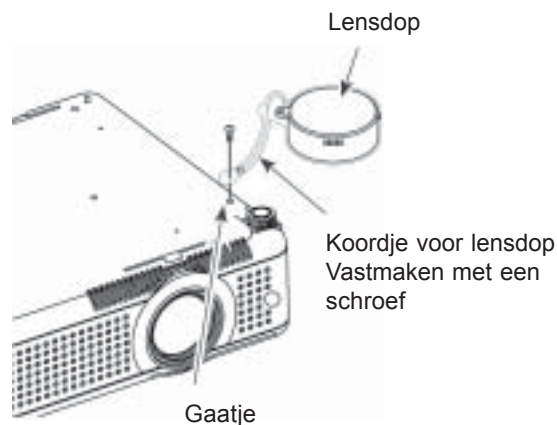

ONDERHOUD

Reinigen van de lens

De volgende stappen volgen om de lens te reinigen :

- 1** Gebruik enkel een niet-schurende cameralens reiniger en een zachte, droge doek. Het gebruik van te veel vloeistof is af te raden. Schurende producten of alle andere oplosmiddelen zullen de lens onherstelbaar beschadigen.
- 2** Met de doek heel voorzichtig over de lens wrijven.
- 3** De lenskap altijd terug plaatsen wanneer de projector niet in gebruik is.



Reinigen van de behuizing van de projector

De volgende stappen volgen om de projector te reinigen :

- 1** De projector afzetten en het netsnoer uittrekken.
- 2** De behuizing afvegen met een droge zachte doek. Indien de projector zeel vuil is, een beetje zachte detergent gebruiken. Hierna afdrogen met een zachte doek. Schurende producten of alle andere oplosmiddelen zullen de oppervlakte onherstelbaar beschadigen.
- 3** De projector altijd terug in een geschikte hoes plaatsen wanneer deze niet in gebruik is.

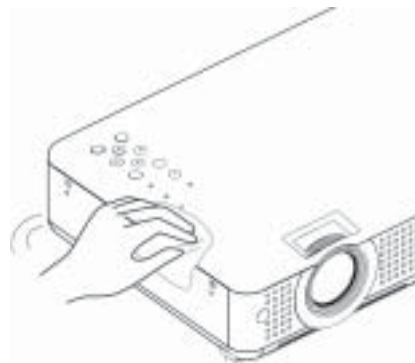

Vervangen van de lamp

De LAMP VERVANG INDICATOR gaat geel oplichten wanneer de projectielamp aan vervanging toe is. Op het scherm verschijnt het Lamp vervangen pictogram.

BEDIENINGEN OP DE PROJECTOR

OPGELET

De projector eerst uitzetten alvorens het deksel van de lamp te openen !

Deze indicator gaat geel oplichten wanneer de projectielamp aan vervanging toe is.



ATTENTIE

Voor een blijvende veiligheid, de lamp enkel vervangen met een van het zelfde type. De projector tenminste 45 minuten laten afkoelen vooraleer het lampdeksel te openen. Het inwendige kan zeer heet worden.



ATTENTIE

De lampmodule niet laten vallen, het glas van de lamp niet aanraken. Het glas kan barsten en verwondingen veroorzaken.

De volgende stappen in acht nemen om de lamp te vervangen :

- 1** De projector uitschakelen en minstens 45 minuten laten afkoelen. Het netsnoer uit het stopcontact nemen.
- 2** De schroef van het deksel uitdraaien en het deksel wegnemen.
- 3** De twee schroeven van de lampmodule uitdraaien en de module wegnemen door voorzichtig aan het handvat te trekken.
- 4** De lampmodule vervangen door een nieuwe. De twee schroeven en het deksel met zijn schroef terug plaatsen.
- 5** Het netsnoer terug verbinden en de projector aanzetten.
- 6** De teller van de lamp terug op nul zetten. Zie LAMPTELLER (LAMP REPLACE COUNTER) op volgende bladzijde.

NOTA : De teller reset functie niet gebruiken wanneer de lamp niet vervangen is.

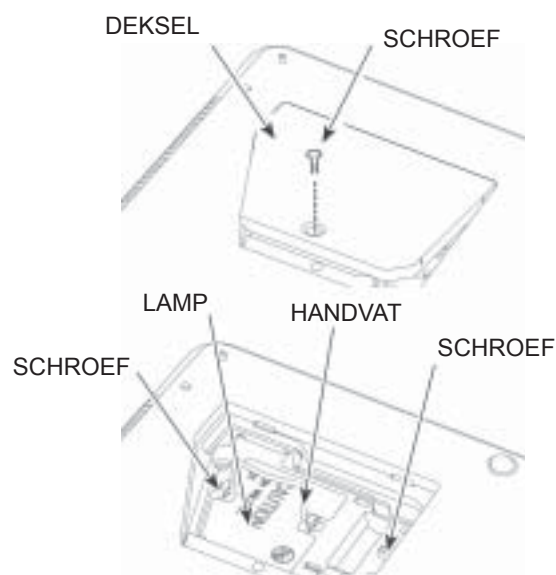

BESTELLEN VAN EEN VERVANGLAMP

Een vervanglamp kan besteld worden bij uw dealer. Geef de volgende informatie :

- Model n° van de projector : PLC-XU75 / 78
- Vervanglamp : POA-LMP115
- Service part n° : 610 334 9565

Lamp teller

NOTA : De teller alleen herzetten na het vervangen van de lamp.
Wanneer de Lamp teller herzet is gaat LAMP REPLACEMENT indicator uit.

- 1** Druk de **MENU** toets. Het MENU verschijnt op het scherm. Kies met behulp van de ◀▶ pijltjes het SETTING Menu pictogram.
- 2** Druk de ▼ toets en beweeg het rode venster naar "Lamp teller op nul" druk dan **SELECT**. Op het display verschijnt "Teller gebruik lamp terug op nul?" ter confirmatie. Beweeg de pijl naar [Ja] en druk **SELECT**.
- 3** Een ander dialoogvenster verschijnt. Beweeg de pijl naar [Ja] en druk **SELECT**.

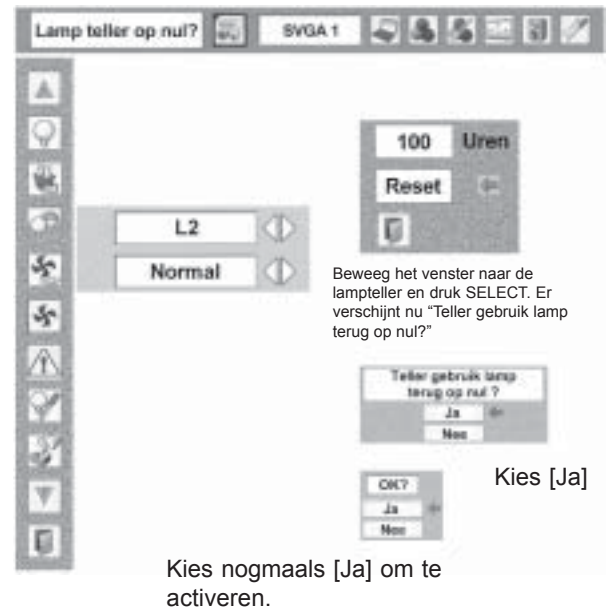

Opmerking : Deze functie niet gebruiken wanneer de lamp niet vervangen is geweest.



VOORZORGEN BIJ HET MANIPULEREN VAN DE LAMP

- Deze projector maakt gebruik van een hoogdruk lamp die voorzichtig en correct moet behandeld worden. Het verkeerd manipuleren van deze lamp kan een ongeluk veroorzaken met als gevolg verwondingen of een brand.
- De levensduur van een lamp kan verschillen, afhankelijk van de gebruiksomgeving. Een vast aantal uren kan niet gegarandeerd worden. Sommige lampen zullen eerder het einde van de gebruiksduur bereiken of vlugger defect raken dan andere.
- Wanneer de projector aangeeft dat de lamp moet vervangen worden, de "LAMP REPLACE" indicator gaat dan branden, moet de lamp na afkoeling van de projector ONMIDDELIJK vervangen worden. (Volg de instructies in het hoofdstuk "VERVANGEN VAN DE LAMP".) Het verder blijven gebruiken van de lamp wanneer de LAMP REPLACE indicator aan is verhoogt het risico tot het ontploffen van de lamp.
- Een lamp loopt de kans te ontploffen onder invloed van trillingen, schokken of slijtage tengevolge van het aantal branduren. Het risico op ontploffing verschilt naargelang de gebruiksomgeving en de wijze waarop de projector en de lamp worden gebruikt.

BIJ HET ONTPLOFFEN VAN EEN LAMP DE VOLGENDE VEILIGHEIDSMATREGELEN TREFFEN.

Wanneer een lamp ontploft, onmiddellijk het netsnoer van de projector uit het stopcontact nemen. De lampmodule laten nazien en vervangen door het service center. Nakijken of geen enkel stuk glas uit de projector werd geslingerd. Alle glasscherven voorzichtig verwijderen. Enkel een gekwalificeerde monteur kan het inwendige van de projector nakijken. Elke andere persoon die tracht de projector te openen of te onderhouden, loopt het gevaar een ongeluk te veroorzaken of verwondingen door glasscherven op te lopen.

Opzoeken van storingen

Alvorens uw verkoper of service center te raadplegen, de volgende punten nakijken om er zich van te overtuigen dat alle verbindingen juist gemaakt zijn.

1. Nazien of alle toestellen met de projector verbonden zijn zoals aangegeven in "DE PROJECTOR AANSLUITEN" op blz. 17-19.
2. Alle aansluitingen en kabels nakijken. Kijk na of alle kabels van de computer en de netsnoeren juist zijn verbonden.
3. Nazien of alle toestellen aanstaan.
4. Indien de projector noch steeds geen beeld geeft, de computer terug opstarten.
5. Indien er steeds geen beeld komt, de computer nakijken met zijn eigen monitor. Er kan een probleem zijn met de grafische kaart en niet met de projector. (Wanneer u de projector terug aansluit, eerst de monitor en de computer uitzetten vooraleer u de projector aanzet. De toestellen in deze volgorde aanzetten : projector, monitor en dan computer.)
6. In geval het probleem blijft, de volgende tabel raadplegen.

Probleem	Het volgende uitproberen
Geen voeding	<ul style="list-style-type: none"> • Het netsnoer in het stopcontact steken. • Nakijken of de POWER indicator rood aangaat. • Minstens 90 seconden wachten tussen het UIT en terug AAN zetten van de projector. De projector kan pas aangezet worden wanneer de POWER indicator rood aangaat. • Controleer de WARNING indicator. Indien deze rood gaat knipperen kan de projector niet aangezet worden. (Zie "WARNING indicator" op blz. 52.) • Controleer de projectie LAMP. (blz. 55) • Zie de blokkering van de toetsen na in het menu INSTELLINGEN. (blz. 49)
Beeld is niet scherp	<ul style="list-style-type: none"> • De FOCUS regelen. (blz. 22) Meten of het scherm minstens 1,3 meter van de projector verwijderd is. (blz. 13) • Controleer dat de lens proper is. (blz. 54) • Verplaatsen van de projector van een koude naar warme omgeving kan inwendige condensatie tot gevolg hebben. In zulk geval de projector UIT laten en wachten totdat alle condensatie verdwenen is.
Beeld is L/R gewisseld	<ul style="list-style-type: none"> • Controleer de ACHTER/PLAFOND functie. (Zie INSTELLINGEN op blz. 46)
Beeld is T/B gewisseld	<ul style="list-style-type: none"> • Controleer de PLAFOND functie. (Zie INSTELLINGEN op blz. 46)
Sommige displays verschijnen niet tijdens het gebruik.	<ul style="list-style-type: none"> • Controleer de DISPLAY functie. (Zie INSTELLINGEN op blz. 43)
Geen beeld	<ul style="list-style-type: none"> • Verbindingen tussen projector en computer of video nazien. • Nazien of het gekozen systeem overeenkomt met de computer of het videoformaat. • Nazien of de computer een juist beeld stuurt. Op sommige computers moet men de regeling van de monitor veranderen wanneer er een uitwendige monitor aangesloten is. • De "Geen beeld functie" nazien. • Na aanzetten van de projector, 30 seconden wachttijd. • Nazien of de omgevingstemperatuur niet buiten de grenzen valt. (5°C - 35°C)
Geen klank	<ul style="list-style-type: none"> • De klankkabels nazien. (blz. 15-17) • De Klankbron instellen. • De volumeregeling nazien. (blz. 23) • Druk de VOLUME (+) toets. • Druk de MUTE toets. (blz. 23)

APPENDIX

Probleem

Het volgende uitproberen

Er verschijnt een pincode venster bij het aanzetten

- De pincode blokkering staat Aan. Geef de pincode van de projector (1234 of uw eigen pincode). (blz 19, 49)

Afstandsbediening werkt niet

- De batterijen nakijken.
- Er zich van overtuigen dat er zich geen voorwerpen bevinden tussen de projector en de afstandsbediening.
- Er zich van overtuigen dat de afstand niet te groot is, deze kan maximum 5 m bedragen.
- Kijk na of de code van de afstandsbediening overeenkomt met die van de projector. (blz. 48)
- Zie de blokkering van de toetsen na in het menu INSTELLINGEN. (blz. 48)



WAARSCHUWING



Dit toestel werkt op hoge spanningen. Het toestel niet openen.

Indien het probleem zich nog steeds voordoet, uw verkoper of het servicecenter raadplegen. Geef het modelnummer en details over het probleem. Zij zullen alles in het werk stellen om uw probleem zo vlug als mogelijk op te lossen.



Het CE merkteken betekent dat dit toestel conform is aan de directieven van de Europese Unie.



Dit toestel gebruikt
Pixelworks IC's

Menustructuur

Ingang computer / Ingang Video

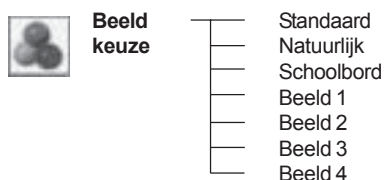
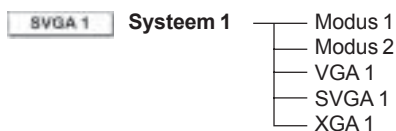
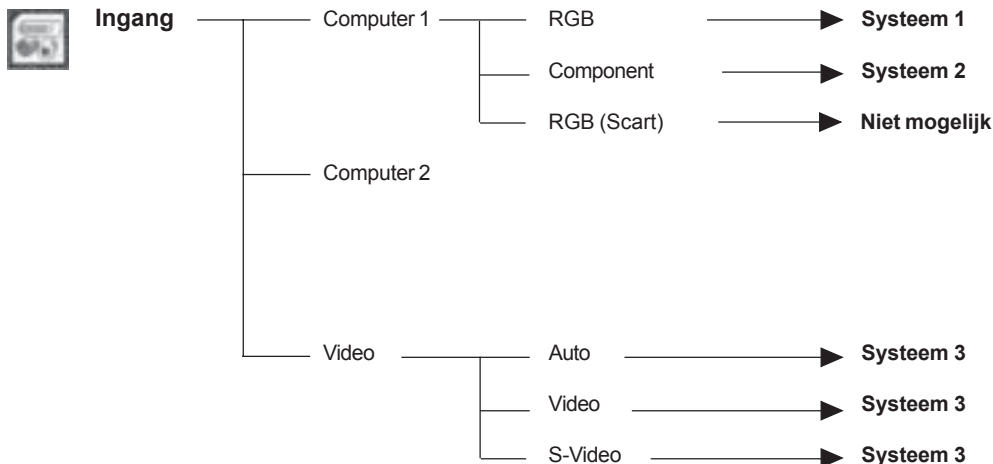

Computer ingang

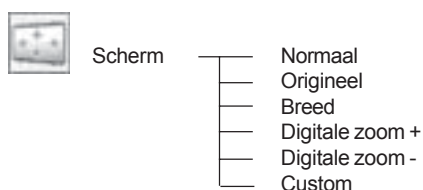
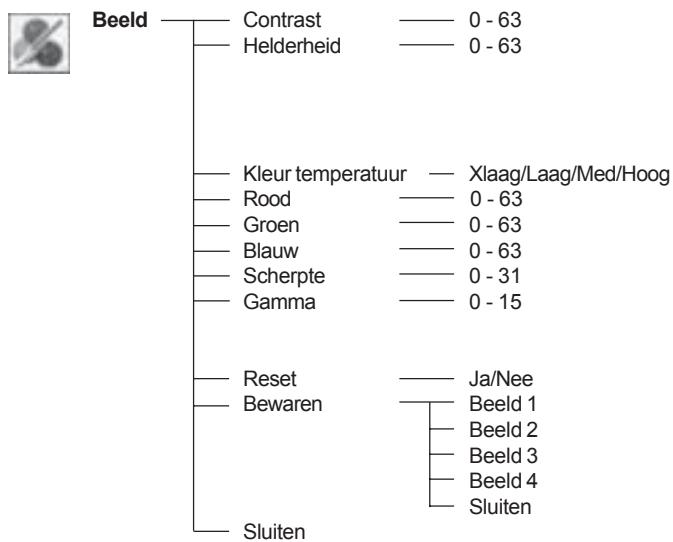
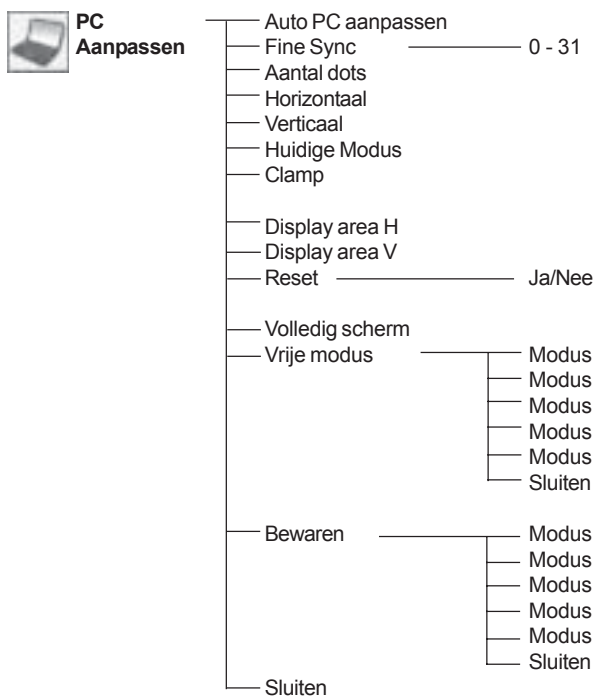

APPENDIX

Video ingang

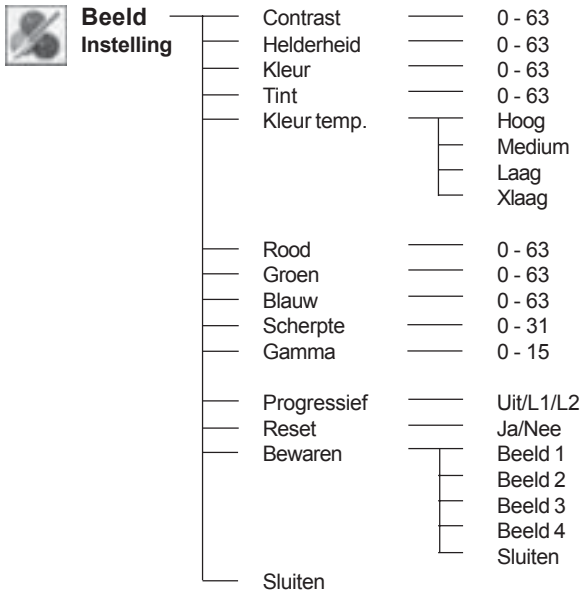
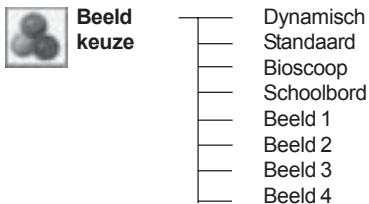
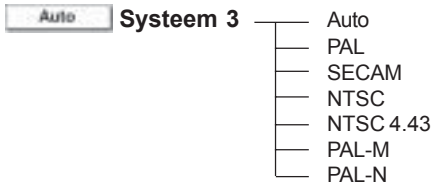
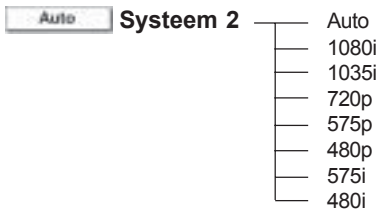



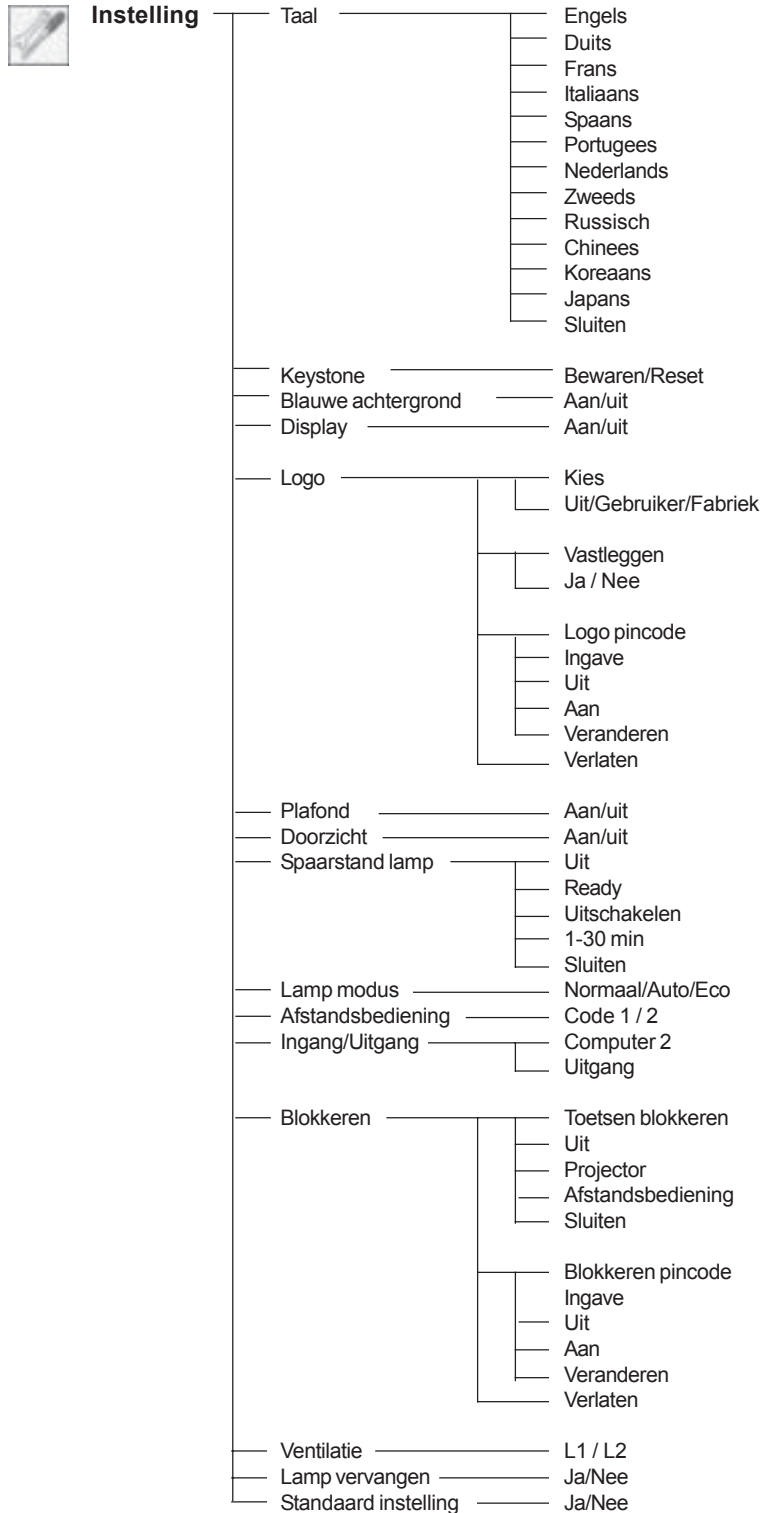





















Instellingen



Indicators en status van de projector

Kijk de toestand van de indicators na.

Indicators			Status van de projector
POWER rood groen	WARNING rood	LAMP REPLACE geel	
			De projector staat UIT. (netsnoer is niet verbonden)
			De projector wordt voorbereid voor de READY toestand en koelt af. Gedurende deze tijd kan men de projector niet aanzetten.
			De projector is KLAAR om aangezet te worden.
			De projector werkt normaal.
			De projector staat in "Sparstand" modus.
			De inwendige temperatuur is te hoog geworden. De projector kan gedurende niet aangezet worden. Van zodra de temperatuur terug normaal is gaat de POWER indicator rood branden en kan men de projector aanzetten. (De WARNING indicator blijft knipperen.) Het luchtfilter nazien en reinigen.
			De projector is afgekoeld en de temperatuur is terug normaal. Wanneer men de projector aanzet stopt het knipperen van de WARNING indicator. Het luchtfilter nazien en reinigen.
			De projector werkt niet normaal en kan niet meer aangezet worden. Het netsnoer uittrekken, even wachten en opnieuw proberen. Indien de projector niet kan aangezet worden uw verkoper of servicecenter verwittigen. De projector niet onder stroom laten om brand of schade te voorkomen.

 ... groen aan
  ... groen knipperen
  ... rood aan
  ... rood knipperen
  ... uit

* De LAMP VERVANG INDICATOR gaat geel oplichten wanneer de projectielamp aan vervanging toe is. (blz. 55, 56)

APPENDIX

Compatibele computer specificaties

Princiepelijk kan deze projector signalen aan die vallen binnen de grenzen van hieronder vermelde V, H-Frequentie en met een Dot-Clock lager dan 140 MHz.

OSD	RESOLUTIE	H-Freq kHz	V-Freq Hz
VGA1	640 x 480	31,47	59,88
VGA2	720 x 400	31,47	70,09
VGA3	640 x 480	31,47	70,09
VGA4	640 x 480	37,86	74,38
VGA5	640 x 480	37,86	72,81
VGA6	640 x 480	37,50	75,00
VGA7	640 x 480	43,268	85,00
MACLC13	640 x 480	34,97	66,60
MAC13	640 x 480	35,00	66,67
480i	----	15,734	60 *
575i	----	15,625	50 *
SVGA1	800 x 600	35,156	56,25
SVGA2	800 x 600	37,88	60,32
SVGA3	800 x 600	46,875	75,00
SVGA4	800 x 600	53,674	85,06
SVGA5	800 x 600	48,08	72,19
SVGA6	800 x 600	37,90	61,03
SVGA7	800 x 600	34,50	55,38
SVGA8	800 x 600	38,00	60,51
SVGA9	800 x 600	38,60	60,31
SVGA10	800 x 600	32,70	51,09
SVGA11	800 x 600	38,00	60,51
MAC16	832 x 624	49,72	74,55
XGA1	1024 x 768	48,36	60,00
XGA2	1024 x 768	68,677	84,997
XGA3	1024 x 768	60,023	75,03
XGA4	1024 x 768	56,476	70,07
XGA5	1024 x 768	60,31	74,92
XGA6	1024 x 768	48,50	60,02
XGA7	1024 x 768	44,00	54,58
XGA8	1024 x 768	63,48	79,35
XGA9	1024 x 768	36,00	87,17 *
XGA10	1024 x 768	62,04	77,07
XGA11	1024 x 768	61,00	75,70
XGA12	1024 x 768	35,522	86,96 *
XGA13	1024 x 768	46,90	58,20
XGA14	1024 x 768	47,00	58,30
XGA15	1024 x 768	58,03	72,00

OSD	RESOLUTIE	H-Freq kHz	V-Freq Hz
MAC19	1024 x 768	60,24	75,08
MAC21	1152 x 870	68,68	75,06
SXGA1	1152 x 864	64,20	70,40
SXGA2	1280 x 1024	62,50	58,60
SXGA3	1280 x 1024	63,90	60,00
SXGA4	1280 x 1024	63,34	59,98
SXGA5	1280 x 1024	63,74	60,01
SXGA6	1280 x 1024	71,69	67,19
SXGA7	1280 x 1024	81,13	76,107
SXGA8	1280 x 1024	63,98	60,02
SXGA9	1280 x 1024	79,976	75,025
SXGA10	1280 x 960	60,00	60,00
SXGA11	1152 x 900	61,20	65,20
SXGA12	1152 x 900	71,40	75,60
SXGA13	1280 x 1024	50,00	86,00
SXGA14	1280 x 1024	50,00	94,00
SXGA15	1280 x 1024	63,37	60,01
SXGA16	1280 x 1024	76,97	72,00
SXGA17	1152 x 900	61,85	66,00
SXGA18	1280 x 1024	46,43	86,70 *
SXGA19	1280 x 1024	63,79	85,024
SXGA20	1280 x 1024	91,146	60,00
SXGA21	1400 x 1050	63,93	60,00
SXGA+1	1400 x 1050	63,979	60,19
SXGA+2	1400 x 1050	65,346	60,116
SXGA+3	1400 x 1050	65,121	59,902
WXGA1	1366 x 768	48,36	60,00
WXGA2	1360 x 768	47,70	60,00
WXGA3	1376 x 768	48,36	60,00
WXGA4	1376 x 768	56,16	72,00
UXGA1	1600 x 1200	75	60
UXGA2	1600 x 1200	81,15	65
UXGA3	1600 x 1200	87,50	70
UXGA4	1600 x 1200	93,75	75
MAC	1280 x 960	75,00	75,08
MAC	1280 x 1024	80,00	75,08
480p	----	31,47	59,88
575p	----	31,25	50,00
720p	----	45,00	60,00
1035i	----	33,75	60,00 *
1080i	----	33,75	60,00 *
1080i	----	28,125	50,00 *

Deze modi kunnen beperkte mogelijkheden hebben - * = INTERLACE - Specificaties onderhevig aan veranderingen zonder voorafgaand bericht.

Technische gegevens

Model	PLC-XU75 / 78
Projector Type	Multimedia Projector
Afmetingen (BxHxD)	335 x 83 x 238,4 mm (regelbare voetjes niet inbegrepen)
Netto Gewicht	3,0 kg
LCD Paneel Systeem	0,63" TFT Active Matrix, 3 panelen
Paneel Resolutie	1024 x 768 pixels
Aantal Pixels	2.359.296 (1024 x 768 x 3)
Kleursysteem	PAL, SECAM, NTSC, NTSC 4,43, PAL-M, PAL-N
High Definition TV Signalen	480i, 480p, 575i, 575p, 720p, 1035i en 1080i
Scan Frequenties	H 15~100kHz V 50~100 Hz
Afmeting geprojecteerd beeld (diagonaal)	Regelbaar van 40" tot 300"
Projectie Lens	F1.7 - 2.1 lens met f26,7mm-32,0mm manuele zoom en focus
Projectie afstand	1,4m ~ 12,6m
Projectie Lamp	PLC-XU75 : 200W / PLC-XU75 : 220W
Video Ingang	RCA type x 1 (Video) en Mini DIN 4 pin x 1 (S-Video)
Klank Ingang	RCA type x 2
Klank Uitgang	Mini Jack (stereo) x 1 (variabel)
Computer 1 Ingang	Analoog RGB HDB 15 x 1
Computer 2 Ingang/Monitor Uit	Analoog RGB HDB 15 x 1 (In/uitgang omschakelbaar)
Computer Audio Ingang	Mini Jack (stereo) x 1
Controle poort	Mini DIN 8 pin x 1
Ingebouwde versterker	1 Watt RMS
Ingebouwde luidspreker	1 luidspreker doormeter 28mm
Regelbare voetjes	0 ~ 10°
Spanning en verbruik	200 ~ 240 Vac 50/60 Hz 1,6 A max
Werktemperatuur	5°C ~ 35°C
Opslagtemperatuur	-10°C ~ 60°C
Afstandsbediening	Voeding 2 batterijen AA, UM3 of R06
	Bereik 5m +/- 30°
	Afmeting 49 x 22 x 145,3 mm
	Gewicht 100 g (met batterijen)
Toebehoren	Gebruiksaanwijzing
	Netsnoer
	Afstandsbediening en batterijen
	VGA kabel
	Etiket voor PIN code, Etiket voor lampcompartiment Lensdop met koordje

- Specificaties onderhevig aan veranderingen zonder voorafgaand bericht.
- De in deze projector gebruikte LCD panelen worden gemaakt volgens zeer strenge normen. Minstens 99,9% van de pixels zijn werkzaam, een zeer kleine hoeveelheid (0,01% of minder) kunnen niet naar behoren functioneren afhankelijk van de karakteristieken van het paneel.
- De tekeningen en de afbeeldingen van het MENU die voorkomen in deze documentatie kunnen afwijken met deze van het actuele product.

APPENDIX

Opties

.....

De volgende accessoires zijn in optie verkrijgbaar. Bij bestelling steeds het modelnummer van de projector en het onderdeelnummer opgeven.

- | | | |
|---|-----------------|------------------|
| • Kabel VGA-Component | Onderdeelnummer | : POA-CA-COMPVGA |
| • Kabel VGA-Scart | Onderdeelnummer | : POA-CA-SCART |
| • Kabel VGA (10m) | Onderdeelnummer | : KA-MC-BD10 |
| • Afstandsbediening met Laser aanwijzer | Onderdeelnummer | : POA-RCKIT03 |
| • Presentatie Kit | Onderdeelnummer | : POA-RCKIT04 |
| • Soepele transporttas | Onderdeelnummer | : POA-CAC-VCL2 |

Schema van de aansluitingen

HDB15-PIN INGANG en UITGANG (Analoog)



1	Ingang / Uitgang Rood (R/Cr)	9	
2	Ingang / Uitgang Groen (G/Y)	10	Aarde (V. sync)
3	Ingang / Uitgang Blauw (B/Cb)	11	Aarde
4		12	
5	Aarde (H.sync)	13	H. sync / HV sync
6	Aarde (Rood)	14	V. sync
7	Aarde (Groen)	15	
8	Aarde (blauw)		

SERVICE POORT

DIN 8-PIN connector



	Serial
1	RXD
2	
3	
4	GND
5	RTS/CTS
6	TXD
7	GND
8	GND

Afmetingen (inch/mm)

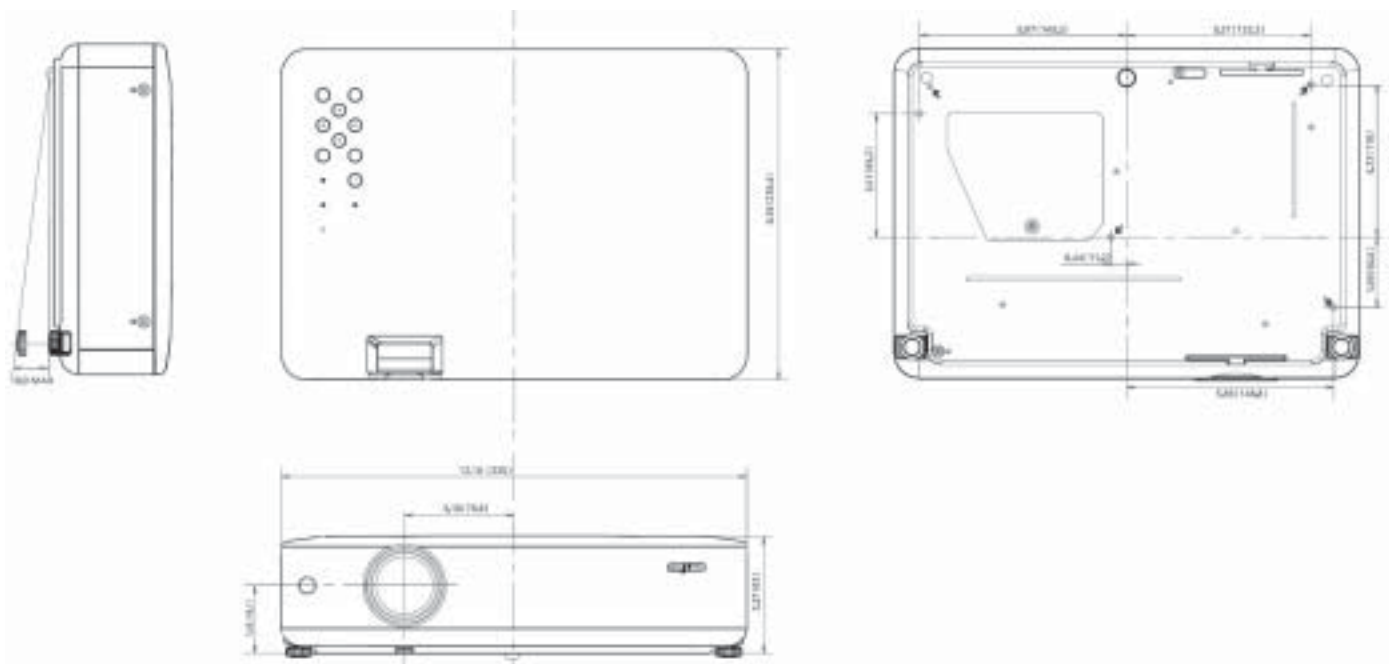

APPENDIX

Nota's betreffende het gebruik van de pincode

Deze projector heeft twee pincodes. Schrijf de door U gekozen PIN code op de hiervoor bestemde plaats. Indien u de code vergeet of verliest moet u zich tot uw verkoper wenden.

PINCODE blokkering toestel

--	--	--	--

Fabrieksinstelling 1234*

PINCODE blokkering logo

--	--	--	--

Fabrieksinstelling 4321*

* Indien u een andere code inbrengt zal de fabrieksinstelling niet meer gelden.

Indien de projector voorzien is van een pincode ...

Het bijgeleverde etiket op een goed zichtbare plaats op de projector aanbrengen.

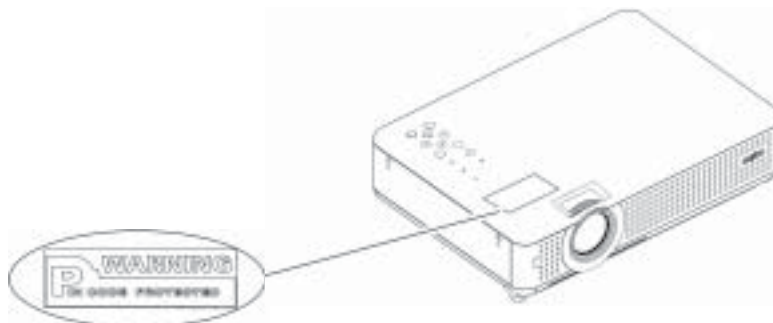

Indien de projector aan het plafond hangt ...

Het bijgeleverde etiket met het onderdeelnummer van de lamp op een goed zichtbare plaats op de projector aanbrengen.

