

# ***BT-STROBE 1500***

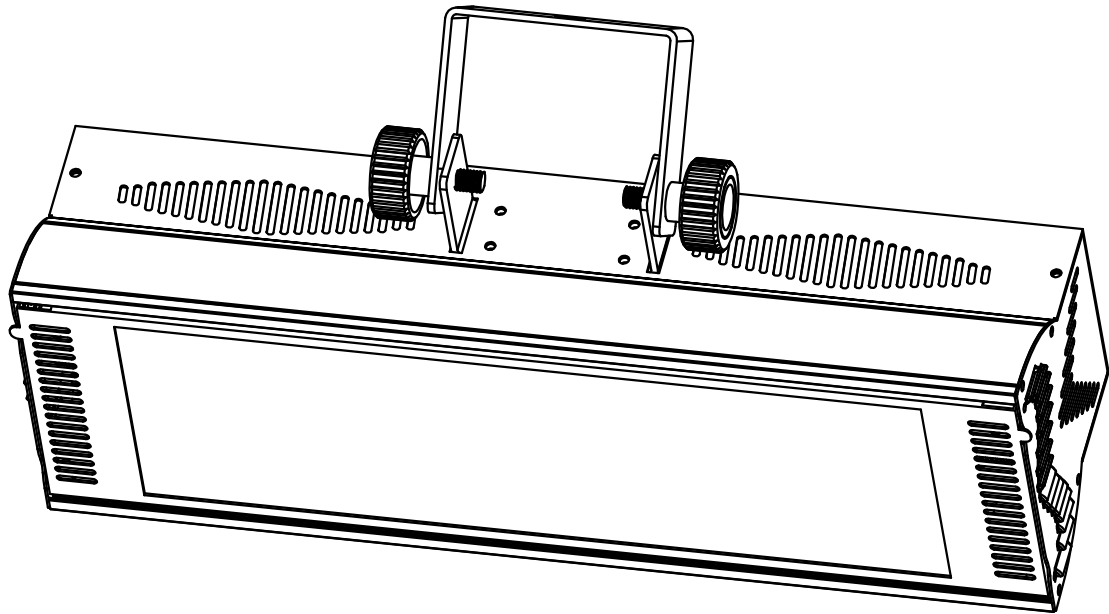

## **NEDERLANDS**

### **Handleiding**

Other languages can be downloaded from:  
[WWW.BRITEQ-LIGHTING.COM](http://WWW.BRITEQ-LIGHTING.COM)



*Version: 1.0*



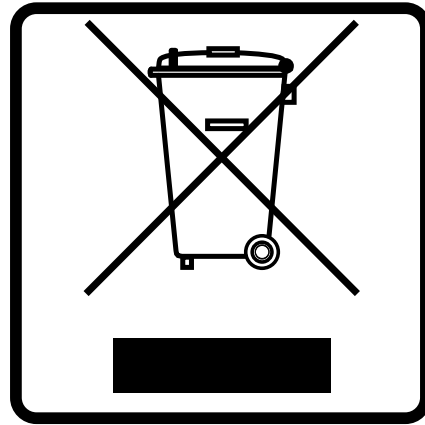

### **EN - DISPOSAL OF THE DEVICE**

Dispose of the unit and used batteries in an environment friendly manner according to your country regulations.

### **FR - DÉCLASSER L'APPAREIL**

Débarrassez-vous de l'appareil et des piles usagées de manière écologique conformément aux dispositions légales de votre pays.

### **NL - VERWIJDEREN VAN HET APPARAAT**

Verwijder het toestel en de gebruikte batterijen op een milieuvriendelijke manier conform de in uw land geldende voorschriften.

### **DU - ENTSORGUNG DES GERÄTS**

Entsorgen Sie das Gerät und die Batterien auf umweltfreundliche Art und Weise gemäß den Vorschriften Ihres Landes.

### **ES - DESHACERSE DEL APARATO**

Reciclar el aparato y pilas usadas de forma ecologica conforme a las disposiciones legales de su país.

### **PT - COMO DESFAZER-SE DA UNIDADE**

Tente reciclar a unidade e as pilhas usadas respeitando o ambiente e em conformidade com as normas vigentes no seu país.

# GEbruIKSAANWIJZING

Hartelijk dank voor de aankoop van dit BRITEQ® product. Lees voordat u dit apparaat in gebruik neemt deze gebruiksaanwijzing zorgvuldig door, om ten volle te kunnen profiteren van alle mogelijkheden en voor uw eigen veiligheid.

## EIGENSCHAPPEN

Dit apparaat is ontstoord. Dit apparaat voldoet aan de eisen van de huidige Europese en nationale richtlijnen. De conformiteit werd vastgesteld en de desbetreffende verklaringen en documenten zijn door de fabrikant gedeponereerd. Dit apparaat is ontworpen om decoratieve effectverlichting te produceren en wordt in lichtshowsysteem gebruikt.

- Krachtige professionele 1500 W stroboscoop met hoge lichtopbrengst
- Volledige DMX-aansturing met 2 kanalen
  - Flitssnelheid: van 2 flitsen/sec. tot 12 flitsen/sec.
  - Lichtopbrengst: van 5% tot 100%
- Enkele, gesynchroniseerde flitsen kunnen worden geactiveerd door DMX
- Werkt ook in standalonemodus: lichtopbrengst en snelheid regelbaar op de behuizing
- Werkt bij gebruik van de optionele CA-8 afstandsbediening ook met geluidsactivering.
- XLR 3-pens DMX in-/uitgangen
- Automatische zekering "druk om te herstellen"
- BT-STR4, een 4-kanaals DMX-afstandsbediening met geluids-aansturing is als optie verkrijgbaar
- Compacte en robuuste behuizing, perfect voor verhuurbedrijven!
- Zeer gemakkelijke vervanging van de lamp

## VOOR HET GEBRUIK

- Controleer het apparaat voordat u het in gebruik neemt op transportschade. Als er schade is, gebruik het apparaat dan niet en raadpleeg eerst uw dealer.
- **Belangrijk:** Dit apparaat verliet de fabriek in perfecte staat en goed verpakt. Het is absoluut noodzakelijk dat de gebruiker de veiligheidsinstructies en waarschuwingen in deze gebruiksaanwijzing strikt opvolgt. Enige schade als gevolg van verkeerde behandeling valt niet onder de garantie. De dealer accepteert geen verantwoording voor eventuele fouten of problemen die worden veroorzaakt door het niet naleven van deze gebruiksaanwijzing.
- Bewaar dit boekje op een veilige plaats om het in de toekomst te kunnen raadplegen. Als u het apparaat verkoopt, voeg dan deze gebruiksaanwijzing bij.

### Controleer de inhoud:

Controleer of de doos de volgende artikelen bevat:

- Gebruiksaanwijzing
- BT-STROBE 1500

## VEILIGHEIDSINSTRUCTIES:



**LET OP:** Verwijder de bovenste afdekking niet, om het risico op elektrische schokken te verminderen. Er bevinden zich geen door de gebruiker te repareren onderdelen in het apparaat. Laat het onderhoud alleen door gekwalificeerd onderhoudspersoneel uitvoeren.



De bliksemschicht met pijlpunt in een gelijkzijdige driehoek is bedoeld om de gebruiker te waarschuwen voor de aanwezigheid van ongeïsoleerde "gevaarlijke spanning" binnen de behuizing van het apparaat, die van voldoende omvang kan zijn om een risico op elektrische schokken te vormen.



Het uitroepteken in een gelijkzijdige driehoek is bedoeld om de gebruiker te waarschuwen voor de aanwezigheid van belangrijke gebruiks- en onderhouds- (reparatie) aanwijzingen in de documentatie die bij dit apparaat is gevoegd.



Dit symbool betekent: alleen gebruik binnenshuis



Dit symbool betekent: Lees de instructies



Dit symbool bepaalt: de minimale afstand tot verlichte voorwerpen. De minimale afstand tussen de lichtbron en het verlichte oppervlak moet meer dan 10 meter zijn.



Het apparaat is niet geschikt voor directe montage op normaal brandbare oppervlakken. (alleen geschikt voor montage op onbrandbare oppervlakken).



**LET OP:** Kijk niet naar een werkende lamp. Dit kan schadelijk zijn voor de ogen.

- Probeer ter bescherming van het milieu het verpakkingsmateriaal zoveel mogelijk te recyclen.
- Een nieuw lichteffect veroorzaakt soms enige ongewenste rook en/of geur. Dit is normaal en verdwijnt na enkele minuten.
- Stel dit apparaat niet bloot aan regen of vocht, om risico op brand of elektrische schokken te voorkomen.
- Als het apparaat na transport in een warme ruimte wordt gebracht, wacht dan tot het aan de omgevingstemperatuur is aangepast, om te voorkomen dat er binnen het apparaat condens wordt gevormd. Condens kan soms verhinderen dat het apparaat op volle capaciteit werkt of kan zelfs schade veroorzaken.
- Dit apparaat is uitsluitend geschikt voor gebruik binnenshuis.
- Zorg ervoor dat er geen metalen voorwerpen of vloeistoffen in het apparaat terechtkomen. Dit kan elektrische schokken of storing veroorzaken. Als er voorwerpen van buitenaf in het apparaat terechtkomen, haal dan onmiddellijk de stekker uit het stopcontact.
- Plaats de armatuur op een goed geventileerde plek, verwijderd van brandbare materialen en/of vloeistoffen. Het armatuur moet op tenminste 50 cm vanaf omringende muren worden bevestigd.
- Bedek geen ventilatieopeningen, omdat dit tot oververhitting kan leiden.
- Voorkom het gebruik in stoffige omgevingen en maak het apparaat regelmatig schoon.
- Houd het apparaat buiten het bereik van kinderen.
- Onervaren personen mogen dit apparaat niet bedienen.
- De maximale veilige omgevingstemperatuur is 40 °C. Gebruik dit apparaat niet bij hogere omgevingstemperaturen.
- De oppervlaktetemperatuur van het apparaat kan tot 85 °C oplopen. Raak tijdens de werking de behuizing niet met de blote handen aan.
- Zorg ervoor dat er zich tijdens het takelen, onttakelen en het onderhoud geen ongewenste personen in het gebied onder de installatieplaats bevinden.
- Laat het apparaat voor het vervangen van de lamp of het uitvoeren van onderhoud, ongeveer 10 minuten afkoelen.
- Ontkoppel het apparaat altijd wanneer het voor langere tijd niet wordt gebruikt, voor het vervangen van de lamp of voor het uitvoeren van onderhoud.
- De elektrische installatie dient alleen door gekwalificeerd personeel te worden uitgevoerd, in overeenstemming met de voorschriften voor elektrische en mechanische veiligheid in uw land.
- Controleer dat de beschikbare spanning niet hoger is dan is aangegeven op het achterpaneel van het apparaat.
- Het netsnoer dient altijd in perfecte staat te zijn. Schakel het apparaat onmiddellijk uit als het netsnoer is geplet of beschadigd. Het moet door de fabrikant, zijn vertegenwoordiger, of door een vergelijkbaar bevoegd persoon worden vervangen, om gevaar te vermijden

- Laat het netsnoer nooit met andere kabels in contact komen!
- Dit armatuur moet worden geaard om aan de veiligheidsvoorschriften te voldoen.
- Sluit het apparaat niet aan op een dimmerpack.
- Gebruik bij het installeren van het apparaat altijd een geschikte en gecertificeerde veiligheidskabel.
- Open de afdekking niet, om elektrische schokken te voorkomen. Afgezien van de lamp en de zekering bevinden er zich geen door de gebruiker te repareren onderdelen in het apparaat.
- Repareer **nooit** een zekering en overbrug de zekeringhouder niet. Vervang een kapotte zekering **altijd** door een zekering van hetzelfde type en met dezelfde elektrische specificaties!
- Als er zich ernstige problemen voordoen met de werking van het armatuur, gebruik het dan niet en neem onmiddellijk contact op met uw dealer.
- De behuizing en de lenzen moeten worden vervangen als ze zichtbaar zijn beschadigd.
- Gebruik de originele verpakking als het apparaat moet worden vervoerd.
- Het is om veiligheidsredenen verboden om onbevoegde modificaties aan het apparaat aan te brengen.

**Belangrijk:** Kijk nooit rechtstreeks in de lichtbron. Gebruik het effect niet in aanwezigheid van personen die aan epilepsie lijden.

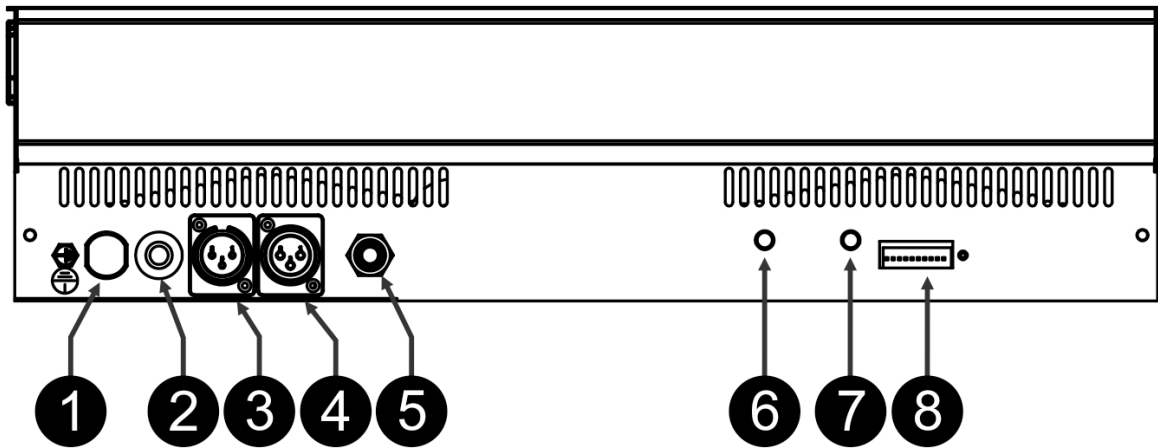

**BESCHRIJVING:**

1. Netsnoer.
2. AUTOMATISCHE ZEKERING: druk op deze toets om hem te herstellen.
3. DMX-INGANG: wordt gebruikt voor ontvangen van een signaal van een DMX-controller.
4. DMX-UITGANG: wordt gebruikt voor het aansluiten van een tweede BT-Strobe1500 of een ander DMX-armatuur.
5. Aansluiting voor 6,3 mm klinkstekker: wordt gebruikt voor het aansluiten van een JB-Systems CA-8 afstandsbediening (bestelcode: 4192)
6. Potentiometer voor dimmen.
7. Potentiometer voor snelheidsregeling.
8. DIP-switches: worden gebruikt voor het instellen van het DMX-adres (zie hoofdstuk: HOE IN TE STELLEN).

**LAMP PLAATSEN/VERVANGEN**

**⚠ Stroboscoopbuizen mogen alleen door gekwalificeerde technici worden vervangen! Stroboscoopbuizen bevatten giftige chemicaliën. Werp gebruikte stroboscoopbuizen op de juiste wijze weg.**

**Houd buiten bereik van kinderen en huisdieren.**

- Haal de stekker van het netsnoer uit het stopcontact.
- Zorg ervoor dat het apparaat volledig is afgekoeld.
- Draai de 2 schroeven aan weerszijden van het apparaat los (zie "\*" op de tekening) en op de glazen afdekplaat aan de voorkant.
- Maak de draden van de lamp los van de schroefklemmen.
- Verwijder de oude lamp uit de houders.
- Druk de nieuwe lamp voorzichtig in de lamphouders.
- Ter voorkoming van verbrande draden: zorg ervoor dat de draden van de lamp zo ver mogelijk verwijderd zijn van het glas van de lamp.

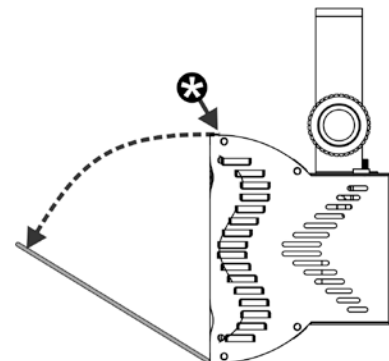

- Sluit de draden van de lamp weer aan op de schroefklemmen.
- Sluit het apparaat weer en draai de 2 met "\*" gemarkeerde schroeven vast.

## HOOG HIJSEN

- **Belangrijk:** De installatie mag alleen door gekwalificeerd onderhoudspersoneel worden uitgevoerd. Onjuiste installatie kan leiden tot ernstig letsel en/of schade aan eigendommen. Hoog hijsen vereist veel ervaring! Belastinglimieten dienen in acht te worden genomen; er dienen gecertificeerde installatiematerialen te worden gebruikt; het geïnstalleerde apparaat dient regelmatig te worden gecontroleerd op veiligheid.
- Zorg ervoor dat er zich tijdens het takelen, onttakelen en het onderhoud geen ongewenste personen in het gebied onder de installatieplaats bevinden.
- Plaats het armatuur op een goed geventileerde plaats, uit de buurt van brandbare materialen en/of vloeistoffen. Het armatuur moet **op tenminste 50 cm** vanaf omringende muren worden bevestigd.
- Het apparaat dient buiten het bereik van mensen en buiten gebieden waar personen kunnen lopen of zitten te worden geïnstalleerd.
- Controleer voor het hijsen of de installatieplaats een minimale puntbelasting van 10 keer het gewicht van het apparaat kan dragen.
- Gebruik bij het installeren van het apparaat altijd een gecertificeerde veiligheidskabel die 12 keer het gewicht van het apparaat kan dragen. Deze secundaire veiligheidsbevestiging dient op een zodanige wijze te worden geïnstalleerd dat er geen enkel onderdeel van de installatie meer dan 20 cm kan vallen als de hoofdbevestiging het begeeft.
- Het apparaat dient goed te worden bevestigd; een vrij slingerende montage is gevaarlijk en mag niet worden overwogen!
- Bedek geen ventilatieopeningen, omdat dit tot oververhitting kan leiden.
- De exploitant moet ervoor zorgen dat de aan veiligheid gerelateerde en machinetechnische installaties door een deskundige zijn goedgekeurd voordat deze voor de eerste keer in gebruik worden genomen. De installaties dienen jaarlijks door een vakman te worden geïnspecteerd, om er zeker van te zijn dat de veiligheid nog steeds optimaal is.

## HOE IN TE STELLEN:

**STANDALONEMODUS:** Zet de DIP-switches (8) nummer 1 en 10 in de stand ["ON"] (zie ook: [DIPSWITCH SETTINGS] hieronder). De BT-STROBE1500 kan nu worden aangestuurd door aan de potentiometers voor "dimmen" (6) en "snelheid" (7) te draaien.

**Met CA-8 afstandsbediening:** Zet DIP-switch (8) nummer 1 in de stand ["ON"] (zie ook: [DIPSWITCH SETTINGS] hieronder). De BT-STROBE1500 kan nu worden aangestuurd door de optionele CA-8 controller te gebruiken.

**DMX-modus:** Zet DIP-switches (8) in de stand ["ON"] in overeenstemming met het gewenste DMX-adres (zie ook: [DIPSWITCH SETTINGS] hieronder). De BT-STROBE1500 kan nu worden aangestuurd via iedere DMX-controller of door de BRITEQ® BT-STR4 stroboscoopcontroller.

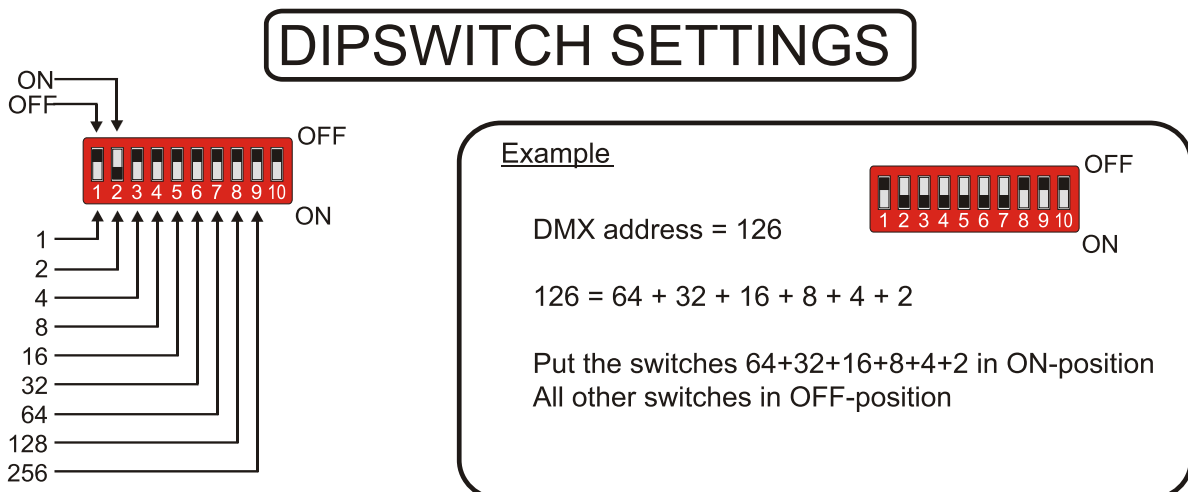

# ELEKTRISCHE INSTALLATIE + ADRESSERING

**⚠ Belangrijk:** De elektrische installatie dient alleen door gekwalificeerd personeel te worden uitgevoerd, in overeenstemming met de voorschriften voor elektrische en mechanische veiligheid in uw land.

**BELANGRIJK:** dit apparaat trekt veel stroom van het lichtnet! Zorg ervoor dat stroomkabels dik genoeg voor de benodigde stroom!

**Elektrische installatie voor een, twee of meer apparaten in DMX-modus:**

- Het DMX-protocol is een veel gebruikt hogesnelheidssignaal om intelligente lichtapparatuur aan te sturen. U moet uw DMX-controller en alle aangesloten apparaten met hoogwaardige symmetrische kabels doorkoppelen.
- Er worden zowel 3-pens als 5-pens XLR-connectors gebruikt, maar de 3-pens XLR-connectors zijn populairder omdat deze kabels compatibel zijn met symmetrische audiokabels.  
Penbezetting 3-pens XLR-connector: Pen1 = AARDE ~ Pen2 = Negatief signaal (-) ~ Pen3 = Positief signaal (+)  
Penbezetting 5-pens XLR-connector: Pen1 = AARDE ~ Pen2 = Negatief signaal (-) ~ Pen3 = Positief signaal (+) ~ Pennen 4+5 niet gebruikt.
- Ter voorkoming van vreemd gedrag van de lichteffecten als gevolg van storingen, dient er aan het eind van de keten een terminator van 90 Ω tot 120 Ω te worden gebruikt. Gebruik nooit Y-verdeelkabels, dit werkt gewoon niet!
- Zorg ervoor dat alle apparaten op het lichtnet zijn aangesloten.
- Elk apparaat in de keten heeft het juiste startadres nodig, zodat het weet welke commando's van de controller het moet decoderen. In de volgende paragraaf leert u hoe u de DMX-adressen kunt instellen.



**Bediening via een DMX-controller:**

- Sluit de DMX-regelaar aan op een of meer stroboscopen, zoals in de afbeelding is aangegeven
- Sluit het apparaat op het lichtnet aan.
- Stel het gewenste DMX-adres op de stroboscopen in.
- U kunt nu de stroboscopen via de DMX aansturen.

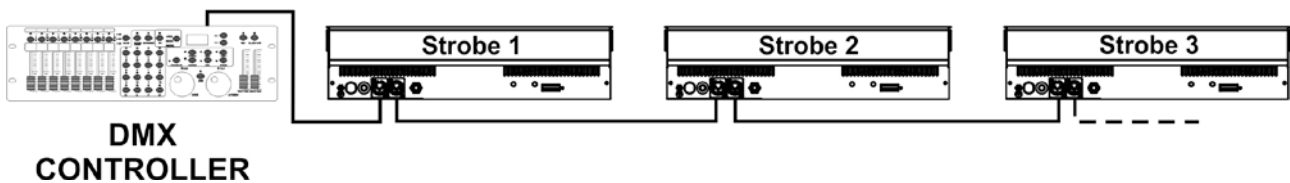

KANAAL	WAARDE	FUNCTIE
1	Flitssnelheid	
	000 - 005	Black-out
	006 - 037	activeren 1 flits
	038 - 255	Val traag naar snel
2	Intensiteit (dimmer)	
	000 - 005	Black-out
	006 - 255	Van 0% t/m 100%

**Bediening via optionele BT-STR4 afstandsbediening:**

- Sluit de BT-STR4 afstandsbediening aan op een of meer stroboscopen, zoals in de afbeelding is aangegeven
- Sluit het apparaat op het lichtnet aan.
- Stel het gewenste DMX-adres op de stroboscopen in.
- U kunt nu de BT-STR4 afstandsbediening gebruiken om de stroboscopen aan te sturen. Raadpleeg voor meer aanwijzingen de gebruiksaanwijzing van de BT-STR4.

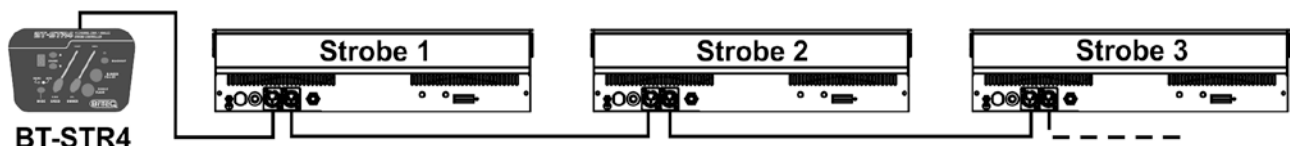

**Bediening via optionele CA-8 afstandsbediening:**

- Sluit de CA-8 afstandsbediening aan op de aansluiting voor de 6,3mm klinkstekker (4) op de BT-Strobe 1500 (5)
- Sluit de BT-Strobe 1500 aan op het lichtnet
- Zet DIP-switch 1 in de stand AAN
- U kunt nu de CA-8 afstandsbediening gebruiken om de stroboscoop aan te sturen.
  - Toets [STAND BY] (1): wordt gebruikt om de lichtuitvoer IN of UIT te schakelen.
  - Toets [FUNCTION] (2): enkele flits wanneer er kort op wordt gedrukt; constant flitsen wanneer hij constant wordt ingedrukt.
  - Toets [MODE] (3): Er zijn 3 modi beschikbaar.
    - LED UIT: de patronen van de BT-Strobe 1500 worden nu door het geluid geactiveerd getoond
    - LED KNIPPERT: druk kort op de toets [FUNCTION] om de flitssnelheid te wijzigen. Druk langer op de toets [FUNCTION] om de modus voor dimmen te wijzigen.
    - LED AAN: druk op de toets [FUNCTION] om het volgende patroon te kiezen dat door het geluid geactiveerd wordt gedraaid.

**ONDERHOUD**

- Zorg ervoor dat het gebied onder de installatieplaats tijdens het onderhoud vrij is van ongewenste personen.
- Schakel het apparaat uit, ontkoppel het netsnoer en wacht totdat het apparaat is afgekoeld.
- Tijdens de inspectie dienen de volgende punten te worden gecontroleerd:**
- Alle voor de bevestiging van het apparaat en zijn onderdelen gebruikte schroeven dienen goed vast te zitten en mogen niet zijn gecorrodeerd.
- Behuizingen, bevestigingen en installatieplaatsen (plafond, truss, ophangingen) moeten volledig vrij zijn van enige vervorming.
- Wanneer een optische lens zichtbaar is beschadigd als gevolg van scheuren of diepe krassen, moet hij worden vervangen.
- De netsnoeren moeten in perfecte staat zijn en onmiddellijk worden vervangen, wanneer er ook maar een klein probleem wordt ontdekt.
- Om het apparaat tegen oververhitting te beschermen, moeten de ventilatoren (indien aanwezig) en ventilatieopeningen maandelijks worden gereinigd.
- Het interieur van het apparaat dient jaarlijks met een stofzuiger of luchtsput te worden gereinigd.
- Het reinigen van de interne en externe optische lenzen en/of spiegels moet regelmatig worden uitgevoerd om de lichtopbrengst te optimaliseren. De frequentie van reiniging is afhankelijk van de omgeving waarin het armatuur werkt: een vochtige, rokerige of bijzonder vuile omgeving kan leiden tot een grotere opeenhoping van vuil op de optiek van het apparaat.
  - Reinig met een zachte doek en gebruik hierbij normale reinigingsmiddelen voor glas.
  - Droog de onderdelen altijd zorgvuldig.
  - Reinig de externe optiek ten minste eenmaal per 30 dagen.
  - Reinig de interne optiek ten minste eenmaal per 90 dagen.

**Let op: Wij raden ten sterkste aan om het inwendig reinigen door gekwalificeerd personeel uit te laten voeren!**



## SPECIFICATIES

Lichtnetaansluiting:	AC 230V, 50Hz
Piekstroom:	15A
Voedingskabel:	3 x 2,5 mm <sup>2</sup>
Zekering:	Automatische zekering 15A
DMX-aansluitingen:	3-pens XLR mannelijk/vrouwelijk
Gebruikte DMX-kanalen:	2 kanalen
Lamp:	Xenon 1500 W
Afmetingen:	458 x 147 x 116 mm
Gewicht:	3,58 kg

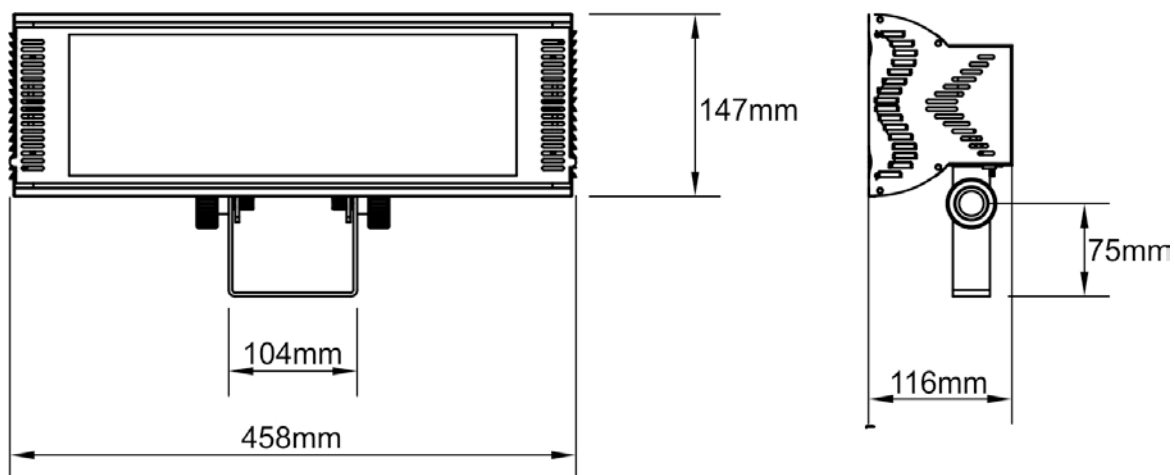

Alle informatie is onderhevig aan verandering zonder voorafgaande kennisgeving.  
U kunt de nieuwste versie van deze handleiding downloaden van onze website:  
[www.briteq-lighting.com](http://www.briteq-lighting.com)







## **MAILING LIST**

**EN: Subscribe today to our mailing list for the latest product news!**

**FR: Inscrivez-vous à notre liste de distribution si vous souhaitez suivre l'actualité de nos produits!**

**NL: Abonneer je vandaag nog op onze mailinglijst en ontvang ons laatste product nieuws!**

**DE: Abonnieren Sie unseren Newsletter und erhalten Sie aktuelle Produktinformationen!**

**ES: Suscribete hoy a nuestra lista de correo para recibir las últimas noticias!**

**[WWW.BRITEQ-LIGHTING.COM](http://WWW.BRITEQ-LIGHTING.COM)**

**Copyright © 2016 by BEGLEC NV**

t Hofveld 2C ~ B1702 Groot-Bijgaarden ~ Belgium

Reproduction or publication of the content in any manner, without express permission of the publisher, is prohibited.